

คู่มือ

รายการอุปกรณ์ สิ่งอำนวยความสะดวก หรือบริการที่สอดคล้อง กับความต้องการพิเศษของคนพิการ

ตามกฎหมายกำหนดลักษณะ หรือการจัดให้มีอุปกรณ์ สิ่งอำนวยความสะดวก
หรือบริการในอาคาร สถานที่ หรือบริการสาธารณะอื่น เพื่อให้คนพิการสามารถ
เข้าถึงและใช้ประโยชน์ได้ พ.ศ. 2555



สำนักงานส่งเสริมและพัฒนาคุณภาพชีวิตคนพิการแห่งชาติ
กระทรวงการพัฒนาสังคมและความมั่นคงของมนุษย์



คำนำ

มาตรา 37 แห่งพระราชบัญญัติส่งเสริมและพัฒนาคุณภาพชีวิตคนพิการ พ.ศ. 2550 บัญญัติให้ออกกฎกระทรวงเพื่อกำหนดลักษณะ หรือการจัดให้มีอุปกรณ์ สิ่งอำนวยความสะดวก หรือบริการในอาคาร สถานที่ หรือบริการสาธารณะอื่น เพื่อให้คนพิการสามารถเข้าถึงและใช้ประโยชน์ได้ พ.ศ. 2555 ทั้งนี้ กฎกระทรวงฯ ข้อ 6 กำหนดว่าให้สำนักงานส่งเสริมและพัฒนาคุณภาพชีวิตคนพิการแห่งชาติดำเนินการในเรื่องต่างๆ โดยเฉพาะจัดให้มีคู่มือรายการอุปกรณ์ สิ่งอำนวยความสะดวก หรือบริการที่สอดคล้องกับความต้องการพิเศษของคนพิการแต่ละประเภท สำหรับเป็นข้อมูลให้หน่วยงานของรัฐ องค์กรเอกชน หรือองค์กรอื่นใดใช้เป็นแนวทางในการกำหนดอุปกรณ์ สิ่งอำนวยความสะดวก หรือบริการสำหรับคนพิการ

หน่วยปฏิบัติการวิจัยสภาพแวดล้อมที่เหมาะสมกับผู้สูงอายุและคนพิการ คณะสถาปัตยกรรมศาสตร์ จุฬาลงกรณ์มหาวิทยาลัย ได้รับมอบหมายจากสำนักส่งเสริมศักยภาพและสิทธิ สำนักงานส่งเสริมและพัฒนาคุณภาพชีวิตคนพิการแห่งชาติ กระทรวงการพัฒนาสังคมและความมั่นคงของมนุษย์ ให้จัดทำคู่มือ “รายการอุปกรณ์ สิ่งอำนวยความสะดวก หรือบริการที่สอดคล้องกับความต้องการพิเศษของคนพิการ” ขึ้น เพื่อเป็นการเผยแพร่ความรู้ ความเข้าใจ ในกฎกระทรวงใหม่ให้กับหน่วยงานของรัฐ องค์กรเอกชน องค์กรปกครองส่วนท้องถิ่น องค์กรด้านคนพิการ องค์กรต่างๆ สถาบันการศึกษาและสถานประกอบการ รวมทั้งเป็นคู่มือประกอบในการกำหนดแนวทางมาตรฐานและเห็นภาพประกอบตัวอย่างที่ดีในการจัดสิ่งอำนวยความสะดวกสำหรับคนพิการ โดยสามารถอ่านและทำความเข้าใจอย่างง่ายๆ ได้

คณะผู้จัดทำ หวังเป็นอย่างยิ่งว่าคู่มือฯ ฉบับนี้ จะเป็นส่วนหนึ่งที่ช่วยเป็นแนวทางในการกำหนดอุปกรณ์ สิ่งอำนวยความสะดวกหรือบริการสำหรับคนพิการ ต่อไป

หน่วยปฏิบัติการวิจัยสภาพแวดล้อมที่เหมาะสมกับผู้สูงอายุและคนพิการ
คณะสถาปัตยกรรมศาสตร์ จุฬาลงกรณ์มหาวิทยาลัย





สารบัญ

คำนำ	1
สารบัญ	2
เนื้อหา	3
ที่นั่งสำหรับคนพิการหรือพื้นที่สำหรับจอดรถเข็นคนพิการ	6
ทางลาด	7
พื้นผิวต่างสัมผัสสำหรับคนพิการทางการเห็น	8
บันไดเลื่อนสำหรับคนพิการ	9
ทางลาดเลื่อนหรือทางเลื่อนในแนวราบ	10
ราวกันตกหรือผนังกันตก	11
ถังขยะแบบยกเคลื่อนที่ได้	11
สถานที่ติดต่อหรือประชาสัมพันธ์สำหรับคนพิการ	12
โทรศัพท์สาธารณะสำหรับคนพิการ	13
จุดบริการน้ำดื่มสำหรับคนพิการ	14
ตู้บริการเงินด่วนสำหรับคนพิการ	15
ประตูสำหรับคนพิการ	16
ห้องน้ำสำหรับคนพิการ	17
ลิฟต์สำหรับคนพิการ	21
ที่จอดรถสำหรับคนพิการ	22
สัญญาณเสียงและสัญญาณแสงขอความช่วยเหลือสำหรับคนพิการ	24
ป้ายแสดงอุปกรณ์หรือสิ่งอำนวยความสะดวกสำหรับคนพิการ	25
ทางสัญจรสำหรับคนพิการ	26
ตู้ไปรษณีย์สำหรับคนพิการ	28
พื้นที่สำหรับหนักรถของคนพิการ	28
การประกาศเตือนภัยสำหรับคนพิการทางการเห็น	30
การประกาศข้อมูลที่เป็นประโยชน์สำหรับคนพิการทางการเห็น	31
เจ้าหน้าที่ซึ่งผ่านการฝึกอบรม	31
ภาคผนวก กฏกระทรวงกำหนดลักษณะ หรือการจัดให้มีอุปกรณ์ สิ่งอำนวยความสะดวก หรือบริการในอาคาร สถานที่ หรือบริการสาธารณะอื่น เพื่อให้คนพิการสามารถเข้าถึงและใช้ประโยชน์ได้ พ.ศ. 2555	32
ตัวอย่างอุปกรณ์ สิ่งอำนวยความสะดวก	48
ภาพอ้างอิง	53





ข้อ 1

“อุปกรณ์” หมายความว่า เครื่องช่วยอำนวยความสะดวกซึ่งเคลื่อนที่หรือเคลื่อนย้ายได้ เพื่อให้คนพิการเข้าถึงและใช้ประโยชน์ในอาคารหรือสถานที่ได้บนพื้นฐานของความต้องการพิเศษของคนพิการแต่ละประเภท

“สิ่งอำนวยความสะดวก” หมายความว่า เครื่องมือเพื่อการช่วยเหลือทั้งภายในและภายนอกอาคาร หรือสถานที่ โดยการสร้าง ติดตั้ง หรือดัดแปลงให้เครื่องมือดังกล่าวเป็นส่วนหนึ่งของอาคารหรือสถานที่ เพื่อให้คนพิการเข้าถึงและใช้ประโยชน์ได้บนพื้นฐานของความต้องการพิเศษของคนพิการแต่ละประเภท

“บริการ” หมายความว่า การปฏิบัติ การดูแล การให้ความช่วยเหลือ หรือการให้ความสะดวก เพื่อให้คนพิการเข้าถึงและใช้ประโยชน์ได้บนพื้นฐานของความต้องการพิเศษของคนพิการแต่ละประเภทโดยไม่เก็บค่าใช้จ่ายในการให้บริการนั้น และให้หมายความรวมถึงการสนับสนุนวัสดุ อุปกรณ์ หรือสิ่งอำนวยความสะดวกแก่คนพิการในการปฏิบัติกิจวัตรประจำวัน หรือการมีส่วนร่วมทางสังคมได้อย่างเท่าเทียมกับบุคคลทั่วไป

“อาคาร” หมายความว่า พื้นที่ในส่วนของอาคารหรือสำนักงานที่ให้ประชาชนใช้ประโยชน์ได้เพื่อกิจกรรมทางราชการ การเมือง การศึกษา การศาสนา การสังคม การนันทนาการ หรือการพาณิชย์กรรม และให้หมายความรวมถึงบริเวณโดยรอบอาคารนั้นด้วย

“สถานที่” หมายความว่า สถานที่ที่ให้ประชาชนเข้าไปหรือใช้ประโยชน์ได้ทั้งกรณีที่มีการจัดเก็บค่าบริการและกรณีที่ไม่มีการจัดเก็บค่าบริการ และให้หมายความรวมถึงทางสัญจรสาธารณะด้วย

ข้อ 2

อุปกรณ์หรือสิ่งอำนวยความสะดวกที่จัดให้มีในอาคารหรือสถานที่ตามกฎหมายนี้ ต้องมีสภาพมั่นคงแข็งแรงและปลอดภัยในการใช้งาน เพื่อให้คนพิการ สามารถเข้าถึง และใช้ประโยชน์ได้อย่างเหมาะสมและสอดคล้องกับความต้องการพิเศษของคนพิการแต่ละประเภท

ข้อ 3

การจัดให้มีอุปกรณ์ สิ่งอำนวยความสะดวก หรือบริการในอาคารหรือสถานที่เพื่อให้คนพิการสามารถเข้าถึงและใช้ประโยชน์ได้ ให้นำบทบัญญัติกฎหมายว่าด้วยการควบคุมอาคารมาใช้บังคับโดยอนุโลม

ข้อ 4

อาคารที่มีผู้ปฏิบัติงานเป็นคนพิการร่วมอยู่ด้วย ให้มีอุปกรณ์ สิ่งอำนวยความสะดวก หรือบริการเพื่อให้คนพิการสามารถเข้าถึงและใช้ประโยชน์ได้อย่างเหมาะสม และสอดคล้องกับความต้องการพิเศษของคนพิการแต่ละประเภท





ข้อ 5 อาคารหรือสถานที่ของหน่วยงานของรัฐ องค์กรเอกชน หรือองค์กรอื่นใดให้มีอุปกรณ์ สิ่งอำนวยความสะดวก หรือบริการเพื่อให้คนพิการสามารถเข้าถึงและใช้ประโยชน์ได้อย่างหนึ่งอย่างใด ดังต่อไปนี้

- (1) ที่นั่งสำหรับคนพิการหรือพื้นที่สำหรับจอดรถเข็นคนพิการ
 - (2) ทางลาด
 - (3) พื้นผิวต่างสัมผัสสำหรับคนพิการทางการเห็น
 - (4) บันไดเลื่อนสำหรับคนพิการ
 - (5) ทางลาดเลื่อนหรือทางเลื่อนในแนวราบ
 - (6) ราวกันตกหรือผนังกันตก
 - (7) ถังขยะแบบยกเคลื่อนที่ได้
 - (8) สถานที่ติดต่อหรือประชาสัมพันธ์สำหรับคนพิการ
 - (9) โทรศัพท์สาธารณะสำหรับคนพิการ
 - (10) จุดบริการน้ำดื่มสำหรับคนพิการ
 - (11) ตู้บริการเงินด่วนสำหรับคนพิการ
 - (12) ประตูสำหรับคนพิการ
 - (13) ห้องน้ำสำหรับคนพิการ
 - (14) ลิฟต์สำหรับคนพิการ
 - (15) ที่จอดรถสำหรับคนพิการ
 - (16) สัญญาณเสียงและสัญญาณแสงขอความช่วยเหลือสำหรับคนพิการ
 - (17) ป้ายแสดงอุปกรณ์หรือสิ่งอำนวยความสะดวกสำหรับคนพิการ
 - (18) ทางสัญจรสำหรับคนพิการ
 - (19) ตู้ไปรษณีย์สำหรับคนพิการ
 - (20) พื้นที่สำหรับหนีภัยของคนพิการ
 - (21) การประกาศเตือนภัยสำหรับคนพิการทางการเห็น และตัวอักษรไฟวิ่งหรือสัญญาณไฟเตือนภัยสำหรับคนพิการทางการได้ยินหรือสื่อความหมาย
 - (22) การประกาศข้อมูลที่เป็นประโยชน์สำหรับคนพิการทางการเห็น และตัวอักษรไฟวิ่งหรือป้ายแสดงความหมายสำหรับคนพิการทางการได้ยินหรือสื่อความหมาย
 - (23) เจ้าหน้าที่ซึ่งผ่านการฝึกอบรมและมีคุณสมบัติตรงกับความต้องการของคนพิการแต่ละประเภทอย่างน้อยหนึ่งคนเพื่อให้บริการคนพิการ
- ลักษณะของอุปกรณ์ สิ่งอำนวยความสะดวก หรือบริการตามวรรคหนึ่ง ให้เป็นไปตามที่กำหนดในบัญชีท้ายกฎกระทรวงนี้





ข้อ 6 ในการจัดให้มีอุปกรณ์ สิ่งอำนวยความสะดวก หรือบริการในอาคาร หรือสถานที่เพื่อให้คนพิการสามารถเข้าถึงและใช้ประโยชน์ได้ ให้สำนักงานส่งเสริมและพัฒนาคุณภาพชีวิตคนพิการแห่งชาติดำเนินการในเรื่อง ดังต่อไปนี้

(1) จัดให้มีคู่มือรายการอุปกรณ์ สิ่งอำนวยความสะดวก หรือบริการที่สอดคล้องกับความต้องการพิเศษของคนพิการแต่ละประเภท สำหรับเป็นข้อมูลให้หน่วยงานของรัฐ องค์กรเอกชน หรือองค์กรอื่นใดใช้เป็นแนวทางในการกำหนดอุปกรณ์ สิ่งอำนวยความสะดวกหรือบริการสำหรับคนพิการ

(2) จัดให้มีการฝึกอบรมหรือการให้ความรู้แก่เจ้าหน้าที่ในเรื่องการให้บริการที่สอดคล้องกับความต้องการพิเศษของคนพิการแต่ละประเภท

(3) จัดให้มีการฝึกอบรมหรือให้ความรู้แก่คนพิการเกี่ยวกับอุปกรณ์หรือสิ่งอำนวยความสะดวกที่หน่วยงานของรัฐ องค์กรเอกชน หรือองค์กรอื่นใดจัดให้มี เพื่อให้คนพิการสามารถเข้าถึงและใช้ประโยชน์ได้อย่างเหมาะสมและสอดคล้องกับความต้องการพิเศษของคนพิการแต่ละประเภท





รายการอุปกรณ์ สิ่งอำนวยความสะดวก หรือบริการ

1. ที่นั่งสำหรับคนพิการหรือพื้นที่สำหรับจอดรถเข็นคนพิการ

(1) จัดให้มีที่นั่งสำหรับคนพิการ และมีพื้นที่กว้างเพียงพอสำหรับการจอดรถเข็นคนพิการไว้ใกล้กับตำแหน่งที่นั่งสำหรับคนพิการ

(2) ติดป้ายสัญลักษณ์แสดงตำแหน่งที่นั่งสำหรับคนพิการ มีขนาดและสัดส่วนที่เหมาะสม โดยสัญลักษณ์และข้อความดังกล่าวให้ติดตั้งในบริเวณที่สามารถมองเห็นได้อย่างชัดเจน

(3) มีราวจับทำด้วยวัสดุที่มีความมั่นคงและแข็งแรง

(4) จำนวนที่นั่งสำหรับคนพิการหรือพื้นที่สำหรับจอดรถเข็นคนพิการ ให้กำหนดดังนี้

(4.1) จำนวนที่นั่งสี่ที่นั่งถึงยี่สิบห้าที่นั่ง ให้มีที่นั่งสำหรับคนพิการหรือพื้นที่สำหรับจอดรถเข็นคนพิการหนึ่งที่นั่ง

(4.2) จำนวนที่นั่งยี่สิบหกที่นั่งถึงห้าสิบที่นั่ง ให้มีที่นั่งสำหรับคนพิการหรือพื้นที่สำหรับจอดรถเข็นคนพิการสองที่นั่ง

(4.3) จำนวนที่นั่งห้าสิบเอ็ดที่นั่งถึงสามร้อยที่นั่ง ให้มีที่นั่งสำหรับคนพิการหรือพื้นที่สำหรับจอดรถเข็นคนพิการสี่ที่นั่ง

(4.4) จำนวนที่นั่งสามร้อยหนึ่งที่นั่งถึงห้าร้อยที่นั่ง ให้มีที่นั่งสำหรับคนพิการหรือพื้นที่สำหรับจอดรถเข็นคนพิการหกที่นั่ง

(4.5) ในกรณีที่มียี่สิบเก้าที่นั่งเกินกว่าห้าร้อยที่นั่งขึ้นไป ให้เพิ่มที่นั่งสำหรับคนพิการหรือพื้นที่สำหรับจอดรถเข็นคนพิการหนึ่งที่นั่งต่อทุกหนึ่งร้อยที่นั่งที่เพิ่มขึ้น

(5) จัดที่นั่งสำหรับผู้ทวนหน้าที่ล่ามภาษามือ โดยให้มีแสงสว่างเพียงพอที่คนพิการทางการได้ยินหรือสื่อความหมาย สามารถมองเห็นได้อย่างชัดเจน

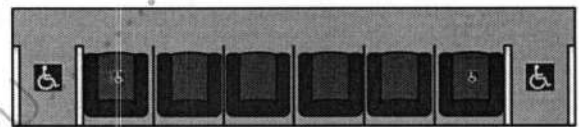

ที่นั่งในโรงมหรสพ/ หอประชุม	ที่นั่งสำหรับคนพิการ / พื้นที่ สำหรับจอดรถเข็นคนพิการ
4-25 ที่นั่ง	1 ที่นั่ง
26-50 ที่นั่ง	2 ที่นั่ง
51-300 ที่นั่ง	4 ที่นั่ง
301-500 ที่นั่ง	6 ที่นั่ง
>500 ที่นั่ง	6 ที่นั่ง + 1 ที่นั่ง ต่อทุก 100 ที่นั่ง





2. ทางลาด

(1) มีทางลาดในบริเวณพื้นที่ต่างระดับ โดยพื้นผิวเป็นวัสดุที่ป้องกันการลื่นไถล และติดตั้งราวกันตก

* หมายเหตุ วัสดุพื้นผิวทางลาดต้องเรียบเสมอกัน ตัวอย่างวัสดุเช่น คอนกรีตเสริมเหล็กขัดเรียบ หินล้าง, กรวดล้าง หยาบล้าง

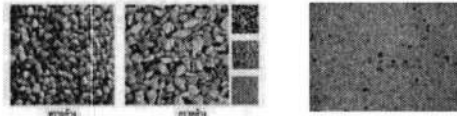

(2) ทางลาดด้านที่ไม่มีผนังกันให้ยกขอบสูงจากพื้นผิวของทางลาด (อย่างน้อย 15 เซนติเมตร)

(3) มีราวจับทำด้วยวัสดุที่มีความมั่นคงและแข็งแรง ขนาดเส้นผ่านศูนย์กลาง 3-4 เซนติเมตร

ติดตั้งสูงจากพื้น 80-90 เซนติเมตร ตลอดทางลาด

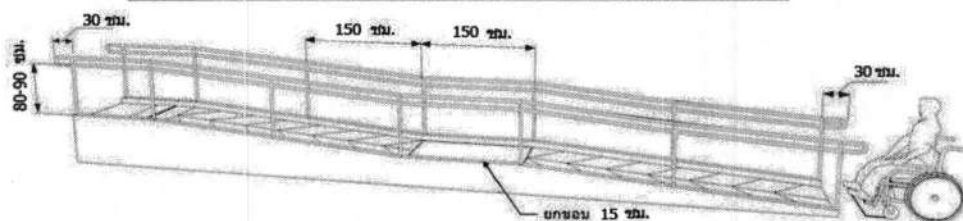
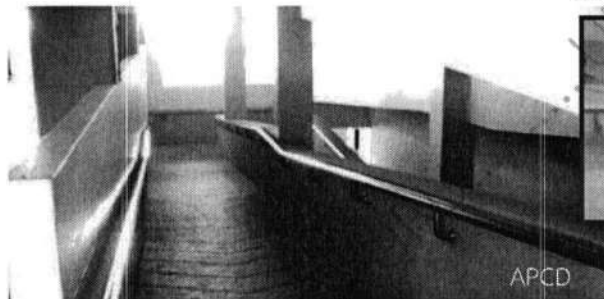



3. พื้นผิวต่างสัมผัสสำหรับคนพิการทางการเห็น

(1) ให้มีพื้นผิวที่มีผิวสัมผัสและสีแตกต่างไปจากพื้นผิว และสี ในบริเวณข้างเคียงที่พื้น และบริเวณพื้นที่ต่างระดับ ดังต่อไปนี้

- (1.1) ทางขึ้นและทางลงของทางลาดหรือบันได
- (1.2) พื้นด้านหน้าและด้านหลังของประตูทางเข้าอาคาร
- (1.3) พื้นด้านหน้าของประตูห้องน้ำ
- (1.4) พื้นหน้าประตูลิฟต์
- (1.5) พื้นบริเวณทางออกฉุกเฉิน
- (1.6) บริเวณที่เป็นทางแยกหรือทางเลี้ยวในอาคาร

พื้นผิวต่างสัมผัสเตือน

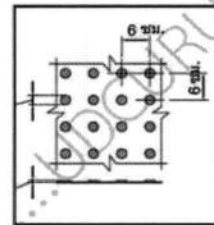
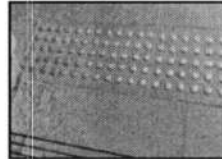

ผิวสัมผัสสูงไม่เกิน 0.3 เซนติเมตร

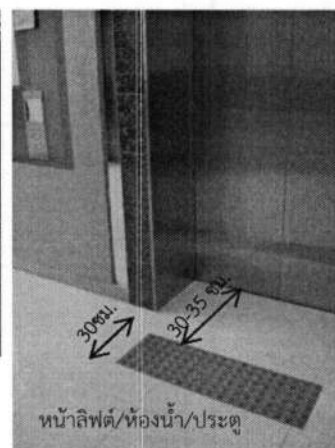
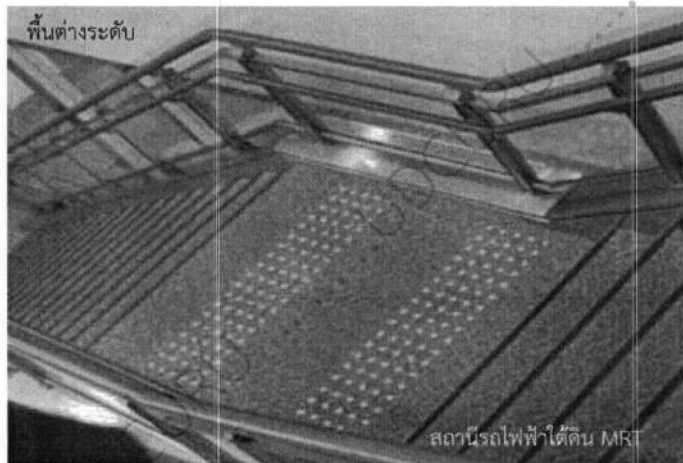



4. บันไดเลื่อนสำหรับคนพิการ

(1) มีความกว้างเพียงพอสำหรับรถเข็นคนพิการในการใช้งาน โดยมีความกว้างสุทธิไม่น้อยกว่า 120 เซนติเมตร และมีโครงสร้างที่รองรับการขึ้นและลงของรถเข็นคนพิการได้อย่างปลอดภัย โดยสามารถรับน้ำหนักได้ตั้งแต่สองร้อยกิโลกรัมขึ้นไป หรือสามารถรับน้ำหนักรถเข็นคนพิการชนิด ขับเคลื่อนด้วยมอเตอร์ได้

(2) ชั้นบันไดเลื่อนแต่ละชั้นควรมีความกว้างเพียงพอสำหรับรถเข็นคนพิการในการใช้งาน โดยชั้นบันไดควรมีความกว้างสุทธิไม่น้อยกว่า 120 เซนติเมตร หรือมีระบบในการยึดชั้นบันไดสองชั้นไว้ด้วยกันเพื่อรองรับการขึ้นและลงของรถเข็นคนพิการ

(3) ขอบด้านนอกของชั้นบันไดเลื่อนควรมีสีที่แตกต่างไปจากสีในบริเวณข้างเคียง

(4) ติดตั้งราวจับในระดับที่สูงจากพื้น 80 ถึง 85 เซนติเมตร โดยราวจับต้องเคลื่อนที่ในทิศทางขึ้นหรือลงพร้อมกับบันไดเลื่อน

(5) บริเวณทางขึ้นและลงของบันไดเลื่อนต้องไม่มีสิ่งกีดขวาง และให้มีพื้นผิวต่างสัมผัส โดยพื้นผิวต่างสัมผัสต้องอยู่ห่างจากบันไดเลื่อนในระยะ 30 ถึง 35 เซนติเมตร

(6) มีพื้นเหล็กเป็นชานพักของจุดเริ่มต้นและจุดสิ้นสุดของบันไดเลื่อน โดยมีความกว้างไม่น้อยกว่าสามเท่าของความกว้างของชั้นบันไดเลื่อนลูกนอน และมีความลาดชันไม่เกิน 1 ต่อ 12

(7) ความกว้างของชั้นบันไดเลื่อนไม่ควรเกิน 300 เซนติเมตร

(8) มีระบบหยุดบันไดเลื่อนอัตโนมัติในกรณีเกิดเหตุฉุกเฉินกับรถเข็นคนพิการต่อมา

(9) มีป้ายหรือสัญลักษณ์ และสัญญาณเสียงบอกทิศทางขึ้นและลงของบันไดเลื่อน และมีป้ายเตือนห้ามยื่นอวัยวะออกจากบันไดเลื่อนในบริเวณที่เป็นอันตราย

(10) ในกรณีที่ได้บันไดเลื่อนมีพื้นที่ว่างซึ่งมีความสูงน้อยกว่า 200 เซนติเมตร ให้ติดตั้งสิ่งกีดขวางเพื่อป้องกันการเดินเข้าไป

(11) มีทางลาดหรือลิฟต์บริเวณใกล้กับบันไดเลื่อน และไม่ควรจัดให้มีบันไดเลื่อนแทนการจัดให้มีบันไดธรรมดา

(12) มีปุ่มกดเรียกพนักงานดูแลบันไดเลื่อนในกรณีเกิดเหตุฉุกเฉิน

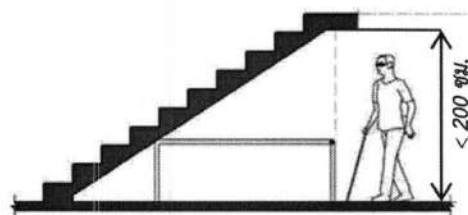
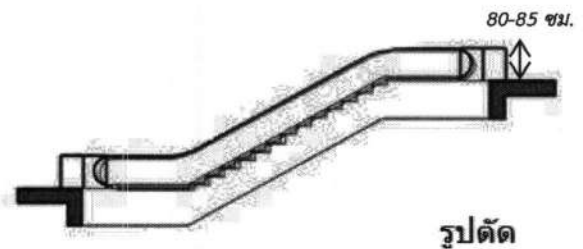
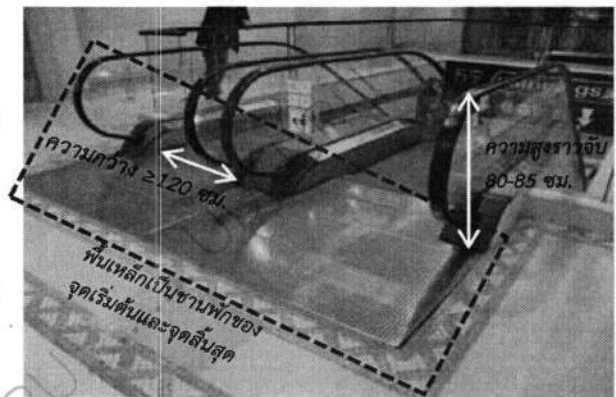
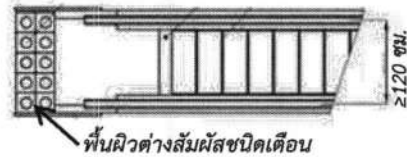



5. ทางลาดเลื่อนหรือทางเลื่อนในแนวราบ

- (1) มีความกว้างเพียงพอสำหรับรถเข็นคนพิการในการใช้งานโดยมีความกว้างสุทธิไม่น้อยกว่า 120 เซนติเมตร และมีโครงสร้างที่รองรับการขึ้นและลงของรถเข็นคนพิการได้อย่างปลอดภัย โดยสามารถรับน้ำหนักได้ตั้งแต่สองร้อยกิโลกรัม ขึ้นไป หรือสามารถรับน้ำหนักรถเข็นคนพิการชนิด ขับเคลื่อนด้วยมอเตอร์ได้
- (2) ติดตั้งราวจับในระดับที่สูงจากพื้น 80 ถึง 85 เซนติเมตร โดยราวจับต้องเคลื่อนที่พร้อมกับทางลาดเลื่อนหรือทางเลื่อนในทิศทางเดียวกัน
- (3) บริเวณจุดเริ่มต้นและจุดสิ้นสุดของทางลาดเลื่อนหรือทางเลื่อนต้องไม่มีสิ่งกีดขวาง และให้มีพื้นผิวต่างสัมผัสโดยพื้นผิวต่างสัมผัสต้องอยู่ห่างจากทางลาดเลื่อนหรือทางเลื่อนในระยะ 30 ถึง 35 เซนติเมตร
- (4) มีพื้นเหล็กเป็นขานพักของจุดเริ่มต้นและจุดสิ้นสุดของทางลาดเลื่อนหรือทางเลื่อน
- (5) มีระบบหยุดทางลาดเลื่อนหรือทางเลื่อนอัตโนมัติในกรณีเกิดเหตุฉุกเฉินกับรถเข็นคนพิการ
- (6) มีป้ายหรือสัญลักษณ์ และสัญญาณเสียงบอกทิศทางจุดเริ่มต้นและจุดสิ้นสุด ของทางลาดเลื่อน และมีป้ายเตือนห้ามยื่นอวัยวะออกจากทางลาดเลื่อนในบริเวณที่เป็นอันตราย
- (7) ในกรณีที่ได้ทางลาดเลื่อนมีพื้นที่ว่างซึ่งมีความสูงน้อยกว่า 200 เซนติเมตร ให้ติดตั้งสิ่งกีดขวางเพื่อป้องกันการเดินเข้าไป
- (8) มีปุ่มกดเรียกพนักงานในกรณีเกิดเหตุฉุกเฉิน



6.ราวกันตกหรือผนังกันตก

- (1) ทำด้วยวัสดุที่มีความมั่นคง แข็งแรง และไม่เป็นอันตราย
- (2) สูงจากพื้นไม่น้อยกว่า 110 เซนติเมตร
- (3) ราวกันตกควรติดตั้งต่อเนื่องกันไปโดยไม่มีช่องว่าง ในกรณีที่มีช่องว่างระหว่างราวกันตกระยะห่างของช่องว่างต้องมีความกว้างสุทธิ 10 ถึง 15 เซนติเมตร
- (4) ในกรณีที่ผนังกันตกทำเป็นลูกกรงต้องเป็นลูกกรงในแนวตั้ง โดยระยะห่างของช่องว่างระหว่างลูกกรงต้องมีความกว้างสุทธิ 10 ถึง 15 เซนติเมตร



7.ถังขยะแบบยกเคลื่อนที่ได้

- (1) มีสีซึ่งมีความแตกต่างไปจากสีในบริเวณข้างเคียง และที่พื้น ให้มีพื้นผิวต่างสัมผัส
- (2) ฝาหรือช่องเปิดสำหรับทิ้งขยะควรหันหน้าเข้าทางเดินและ เป็นแบบฝาพลิก โดยมีความสูงจากพื้นไม่น้อยกว่า 70 เซนติเมตร และไม่เกิน 90 เซนติเมตร

ตัวอย่างถังขยะสำหรับคนพิการ

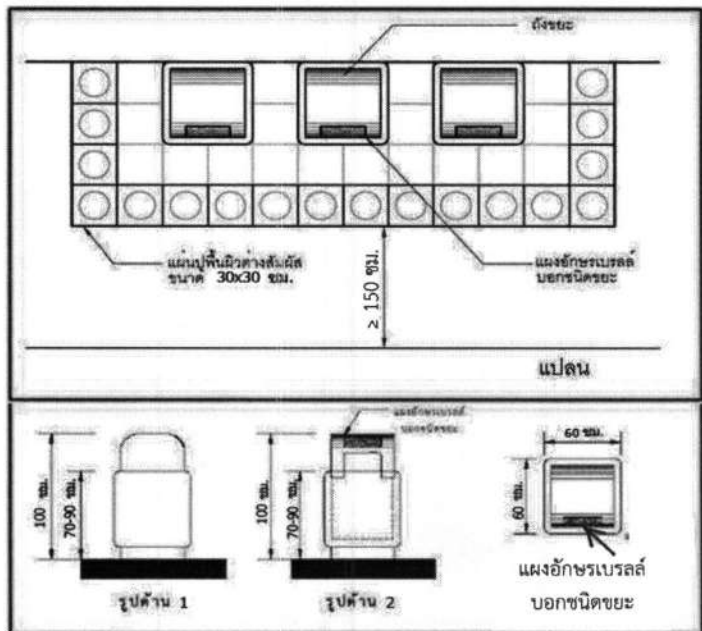



8.สถานที่ติดต่อหรือประชาสัมพันธ์สำหรับคนพิการ

- (1) อยู่ในตำแหน่งที่คนพิการสามารถเข้าถึงได้โดยสะดวกและสังเกตได้ง่าย
- (2) ความสูงของโต๊ะหรือเคาน์เตอร์ให้บริการควรมีความสูงในระดับที่รถเข็นคนพิการสามารถใช้บริการได้ โดยมีความสูงสุทธิไม่เกิน 80 เซนติเมตร และมีพื้นที่ว่างใต้โต๊ะหรือเคาน์เตอร์เพียงพอสำหรับรถเข็นคนพิการเข้าไปได้ โดยมีความสูงจากพื้นไม่น้อยกว่า 70 เซนติเมตร และไม่เกิน 75 เซนติเมตร และมีความกว้างสุทธิไม่น้อยกว่า 40 เซนติเมตร
- (3) มีการจัดทำแผนผังการใช้บริการอาคารหรือสถานที่ เอกสารหรือข้อมูลข่าวสารสำหรับการเผยแพร่ในรูปแบบของสื่อเสียงหรือตัวอักษรสำหรับคนพิการทางการเห็น
- (4) มีคู่มือแปลภาษาหรือป้ายสัญลักษณ์ภาษาสำหรับเจ้าหน้าที่ เพื่อใช้สื่อสารกับคนพิการ
- (5) มีเจ้าหน้าที่ซึ่งผ่านการฝึกอบรมและมีคุณสมบัติตรงกับความต้องการของคนพิการแต่ละประเภทอย่างน้อยหนึ่งคน เพื่อให้บริการคนพิการ

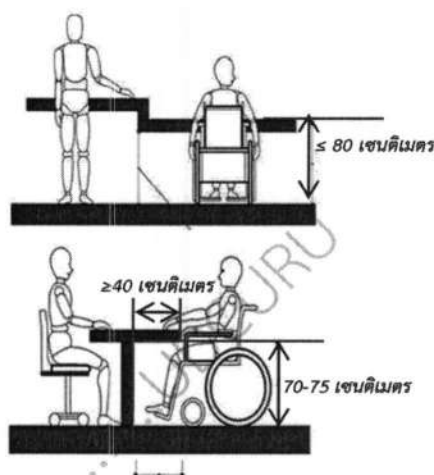



9. โทรศัพท์สาธารณะสำหรับคนพิการ

- (1) บริเวณด้านหน้าโทรศัพท์มีพื้นที่กว้างเพียงพอสำหรับรถเข็นคนพิการ โดยมีความกว้างสุทธิไม่น้อยกว่า 150x 150 เซนติเมตร
- (2) ความสูงของโทรศัพท์หรือชั้นวางโทรศัพท์ควรอยู่ในระดับที่รถเข็นคนพิการสามารถใช้งานได้ โดยมีความสูงไม่เกิน 80 เซนติเมตร และมีพื้นที่ว่างใต้โทรศัพท์หรือชั้นวางเพียงพอสำหรับรถเข็นคนพิการเข้าไป โดยมีความสูงจากพื้นไม่น้อยกว่า 70 เซนติเมตร และไม่เกิน 75 เซนติเมตร
- (3) ช่องหยอดเหรียญหรือที่เสียบบัตรโทรศัพท์ และจอภาพแสดงข้อมูล ควรอยู่ด้านหน้าและมีความสูงจากพื้นไม่น้อยกว่า 80 เซนติเมตร และไม่เกิน 110 เซนติเมตร
- (4) สายโทรศัพท์ควรมีความยาวไม่น้อยกว่า 75 เซนติเมตร

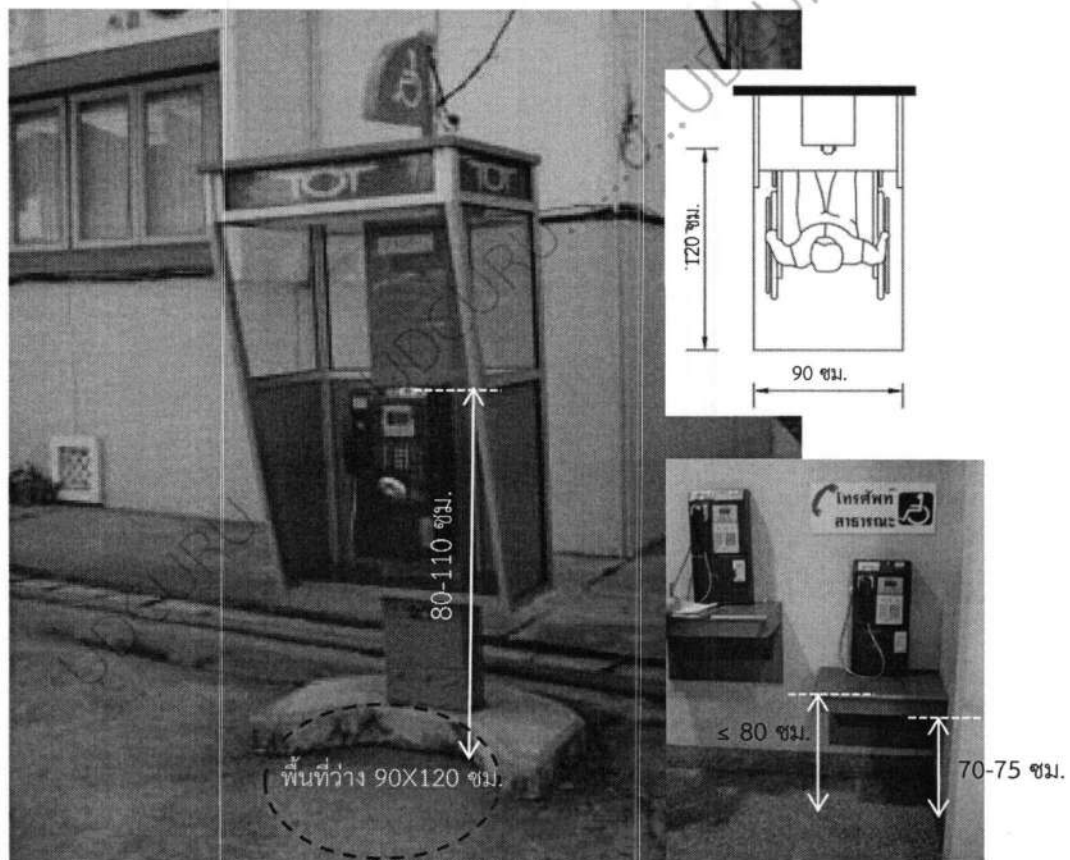

(5) ในกรณีที่แป้นตู้โทรศัพท์

- (5.1) ภายในตู้ควรมีพื้นที่กว้างเพียงพอสำหรับรถเข็นคนพิการในการใช้งาน โดยมีความกว้างสุทธิ ไม่น้อยกว่า 120 x 90 เซนติเมตร
- (5.2) ควรติดตั้งในตำแหน่งที่รถเข็นคนพิการสามารถเข้าไปใช้งานได้ทั้งทางตรงและทางขนาน
- (5.3) พื้นภายในตู้ควรเรียบเสมอกับพื้นภายนอกตู้



กำหนดลักษณะ หรือการจัดให้มีอุปกรณ์ สิ่งอำนวยความสะดวก หรือบริการในอาคาร สถานที่ หรือบริการสาธารณะอื่น เพื่อให้คนพิการสามารถเข้าถึงและใช้ประโยชน์ได้ พ.ศ. 2555

- (6) โทรศัพท์สาธารณะสำหรับคนพิการทางการได้ยินหรือสื่อความหมาย ให้มี**เครื่องช่วยฟังและเครื่องขยายความดัง**ของเสียง หรือติดตั้งเป็น**โทรศัพท์ข้อความ** และมีป้ายแสดงสัญลักษณ์ให้ทราบว่าเป็นโทรศัพท์สำหรับคนพิการทางการได้ยินหรือสื่อความหมาย
- (7) แป้นโทรศัพท์ควรเป็นแบบ**ปุ่มกด** และมี**ตัวอักษรเบรลล์**สำหรับคนพิการทางการเห็น
- (8) ติดตั้ง**ที่นั่งแบบพับเก็บได้**
- (9) ในบริเวณที่มีการติดตั้งโทรศัพท์สาธารณะ ให้ติดตั้งโทรศัพท์สำหรับคนพิการ **อย่างน้อยหนึ่งเครื่อง** และในบริเวณที่มีการติดตั้งโทรศัพท์สาธารณะตั้งแต่สี่เครื่องขึ้นไป ให้ติดตั้งโทรศัพท์สำหรับคนพิการทางการได้ยินหรือสื่อความหมาย **เพิ่มขึ้นอีกอย่างน้อยหนึ่งเครื่อง**
- (10) ติดตั้ง**ป้ายแสดงสัญลักษณ์**ให้ทราบว่าเป็นโทรศัพท์สำหรับคนพิการ

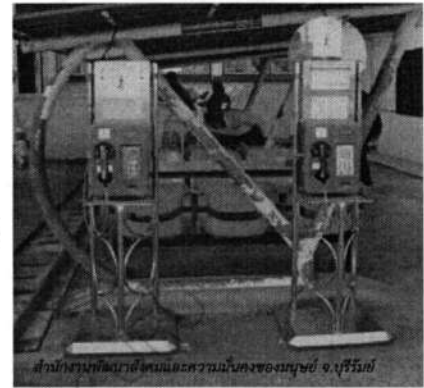

10. จุดบริการน้ำดื่มสำหรับคนพิการ

- (1) มีพื้นที่ว่างบริเวณจุดบริการน้ำดื่มไม่น้อยกว่า 150 x 150 เซนติเมตร
- (2) อุปกรณ์ในการจ่ายน้ำควรเป็นแบบ**ก้านโยก** หรือเป็นระบบจ่ายน้ำแบบ**อัตโนมัติ**
- (3) อุปกรณ์ในการจ่ายน้ำควรติดตั้ง**ไว้สองระดับ** ดังนี้
 - (3.1) ระดับที่หนึ่งมีความสูงจากพื้นไม่น้อยกว่า 85 เซนติเมตร และมีพื้นที่ว่างใต้อุปกรณ์ในการจ่ายน้ำ โดยมีความสูงจากพื้นไม่น้อยกว่า 70 เซนติเมตรและไม่เกิน 75 เซนติเมตร
 - (3.2) ระดับที่สองมีความสูงจากพื้นไม่น้อยกว่า 95 เซนติเมตร

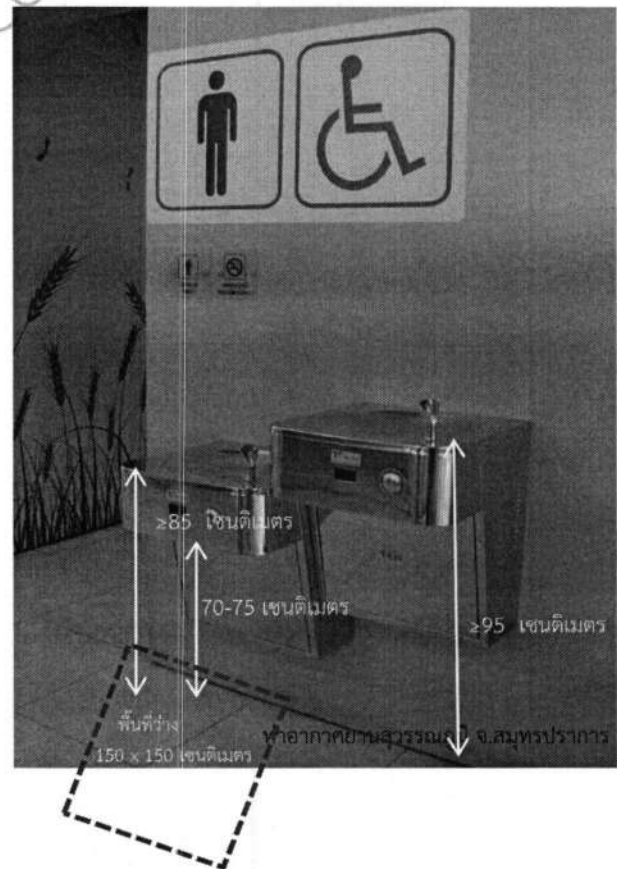
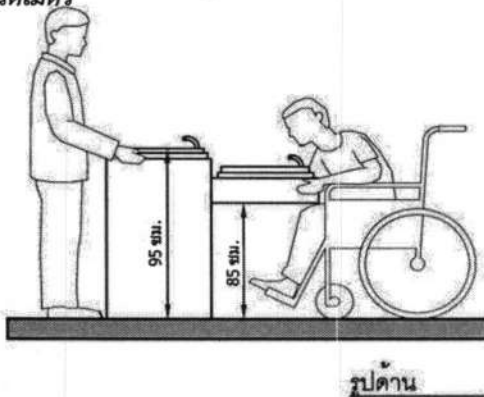

11. ตู้บริการเงินด่วนสำหรับคนพิการ

- (1) บริเวณด้านหน้าตู้บริการเงินด่วนมีพื้นที่กว้างเพียงพอสำหรับรถเข็นคนพิการในการใช้งานได้อย่างสะดวก โดยมีความกว้างสุทธิไม่น้อยกว่า 150 x 150 เซนติเมตร
- (2) ความสูงของตู้บริการเงินด่วนควรอยู่ในระดับที่รถเข็นคนพิการสามารถใช้งานได้ โดยมีความสูงไม่เกิน 80 เซนติเมตร และมีพื้นที่ว่างบริเวณใต้ตู้เพียงพอสำหรับรถเข็นคนพิการเข้าไป
- (3) ปุ่มกดสามารถมองเห็นได้อย่างชัดเจนและมีแสงสว่างเพียงพอ รวมทั้งมีตัวอักษรสำหรับคนพิการทางการเห็น (มีอักษรเบรลล์และควรเพิ่มระบบเสียง)

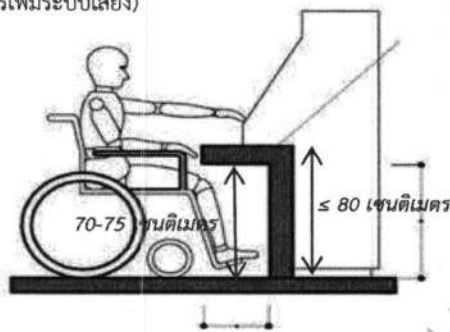

*ที่เสียบบัตรและจอภาพแสดงข้อมูล ควรอยู่ด้านหน้าและมีความสูงจากพื้น 80 -110 ซม.



- (4) ติดตั้งโทรศัพท์เพื่อแจ้งข้อมูลขณะทำการรายการสำหรับคนพิการทางการเห็น โดยแสดงผลควบคู่กับการแสดงผลเป็นตัวอักษร
- (5) จัดทำบัตรกดเงินด่วนสำหรับคนพิการทางการเห็น โดยบนบัตรมีตัวอักษรสำหรับคนพิการทางการเห็นเพื่อความสะดวกในการใช้งาน
- (6) มีเสียงแจ้งข้อมูลสำหรับคนพิการทางการเห็นเกี่ยวกับการให้บริการและตำแหน่งที่ตั้งของตู้บริการเงินด่วน
- (7) ติดตั้งปุ่มกดสัญญาณเสียงและสัญญาณไฟขอความช่วยเหลือ ในกรณีเกิดเหตุฉุกเฉิน โดยมีเสียงและแสงแสดงให้บุคคลที่อยู่บริเวณโดยรอบรับรู้



12. ประตูสำหรับคนพิการ

(1) ประตูสามารถเปิดและปิดได้ง่าย

(2) ในกรณีที่ประตูเป็นแบบบานผลักหรือเลื่อนต้องมีพื้นที่ว่างบริเวณที่ประตูเปิดออกโดยมีขนาดกว้างเพียงพอสำหรับรถเข็นคนพิการ

* พื้นที่ว่าง 150 x 150 เซนติเมตร

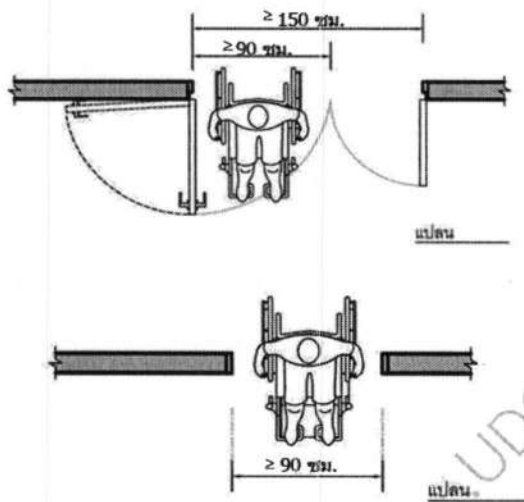

(3) ประตูที่มีระบบเปิดและปิดแบบอัตโนมัติต้องมีปุ่มกดที่คนพิการสามารถควบคุมการเปิดและปิดประตูได้ด้วยตนเองทั้งภายในและภายนอก

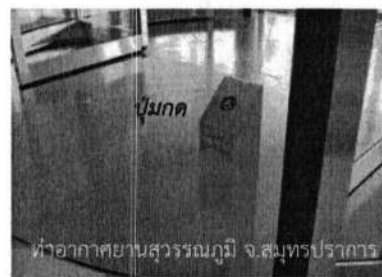
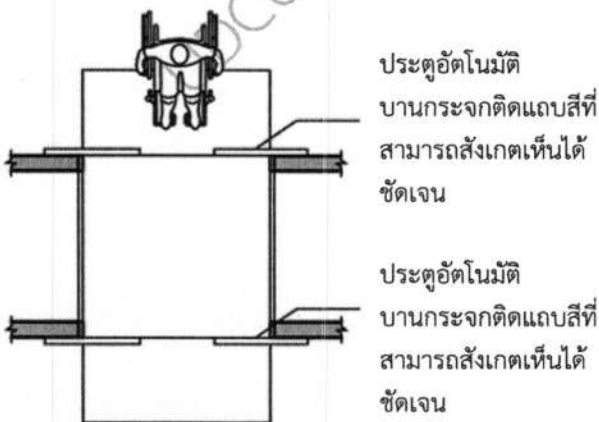

(4) ในกรณีที่ประตูเป็นกระจกให้ติดตั้งเครื่องหมายหรือแถบสีที่สามารถสังเกตเห็นได้อย่างชัดเจน



13. ห้องน้ำสำหรับคนพิการ

- (1) มีพื้นที่กว้างสำหรับรถเข็นคนพิการในการใช้งานได้อย่างสะดวก และมีพื้นที่ในการจัดเก็บรถเข็นคนพิการ
- (2) มีทางลาดในกรณีที่มีพื้นที่ภายในห้องน้ำมีความต่างระดับกับพื้นภายนอก
- (3) มีราวจับทำด้วยวัสดุที่มีความมั่นคงและแข็งแรง
- (4) พื้นห้องน้ำเป็นวัสดุที่พื้นผิวไม่ลื่น สุขภัณฑ์และอุปกรณ์ในห้องน้ำควรมีลักษณะที่เหมาะสมสำหรับคนพิการ

ห้องส้วม

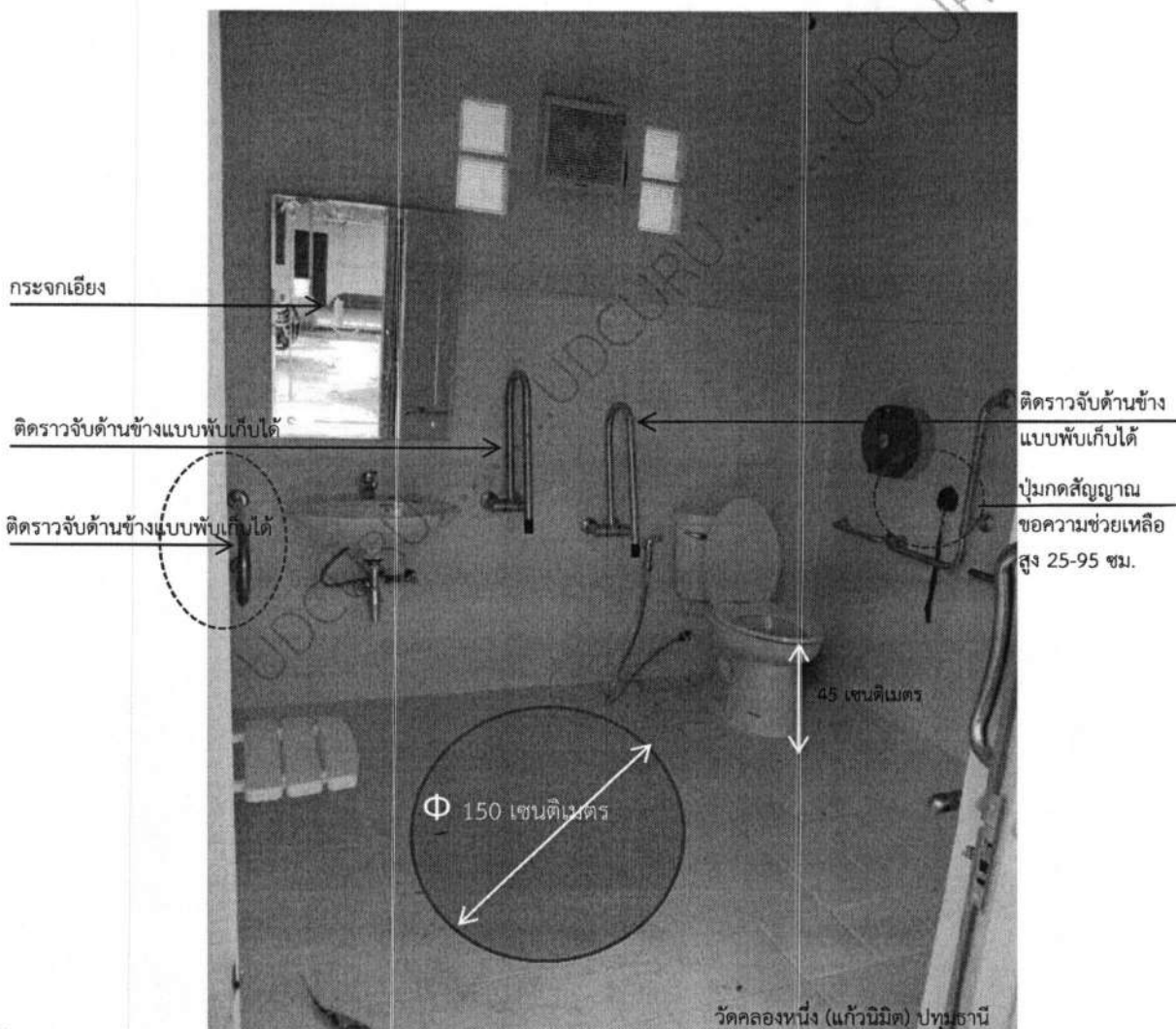

ตำแหน่งโถส้วม

- (5) ประตูห้องน้ำควรอยู่ในลักษณะที่เป็นการเปิดออกทางด้านนอก หรือเป็นประตูบานเลื่อน
- (6) มีสัญญาณเสียงและสัญญาณไฟขอความช่วยเหลือ
- (7) มีสัญญาณเตือนภัยทั้งภายนอกและภายในห้องน้ำ

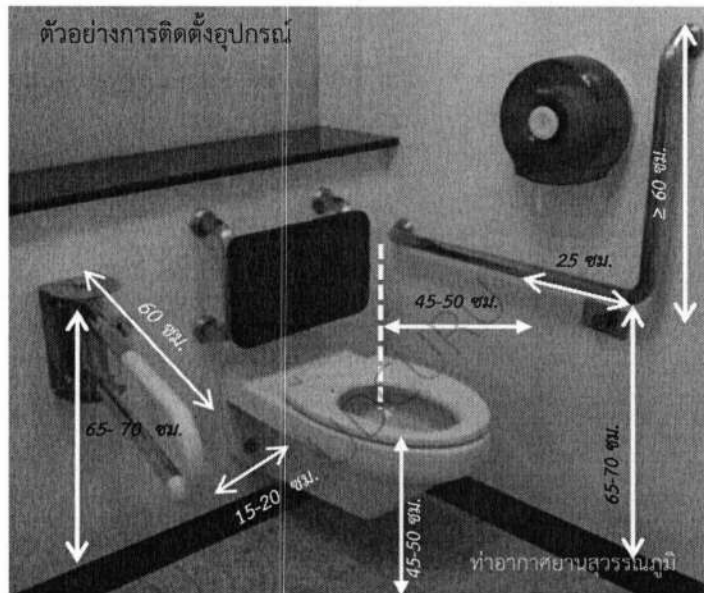

โถปัสสาวะชาย

- ในกรณีที่เป็นห้องส้วมสำหรับผู้ชายที่มีใช้โถส้วมสำหรับคนพิการให้มีที่ถ่ายปัสสาวะที่มีระดับเสมอพื้นอย่างน้อย 1 ที่
- มีราวจับในแนวนอนอยู่ด้านบนของที่ถ่ายปัสสาวะยาว 50 - 60 เซนติเมตร มีความสูงจากพื้น 120 - 130 เซนติเมตร
- มีราวจับด้านข้างของที่ถ่ายปัสสาวะทั้งสองข้าง มีความสูงจากพื้น 80 - 100 เซนติเมตร ซึ่งยื่นออกมา 55 - 60 เซนติเมตร

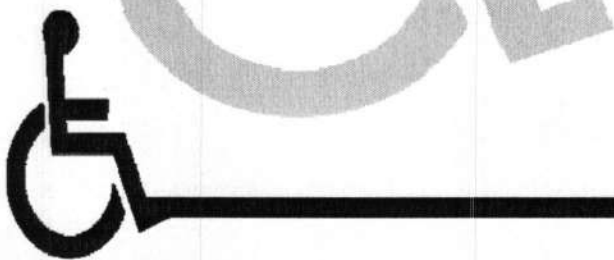
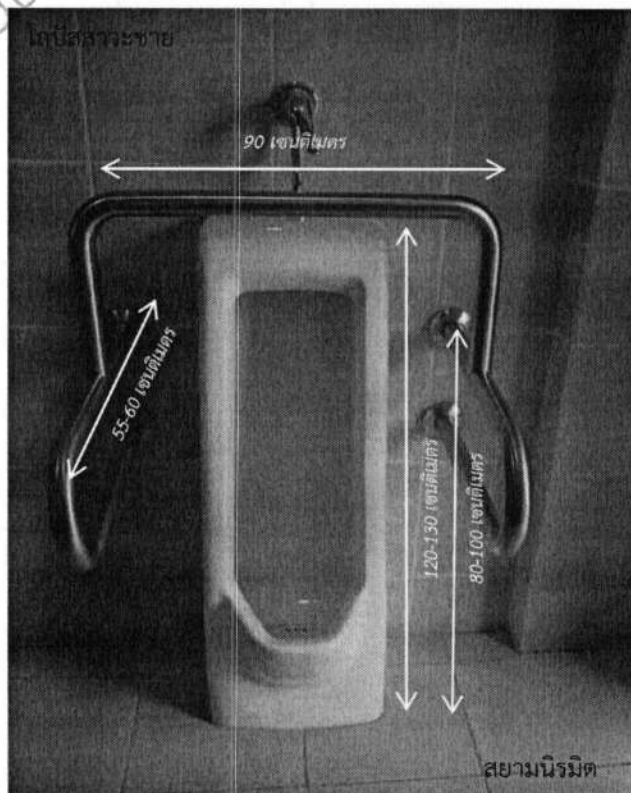
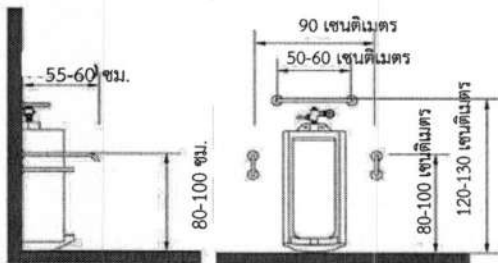

มีอ่างล้างมือโดยมีลักษณะ ดังต่อไปนี้

- ใต้อ่างล้างมือด้านที่ติดผนังไปจนถึงขอบอ่างเป็น **ที่ว่าง** เพื่อให้รถเข็นคนพิการสามารถสอดเข้าไปได้ สูงอย่างน้อย 60 เซนติเมตร
- กึ่งกลางอ่างล้างมืออยู่ห่างจากผนังไม่น้อยกว่า 45 เซนติเมตร และต้องอยู่ในตำแหน่งที่คนพิการ **เข้าประชิดได้โดยไม่มีสิ่งกีดขวาง**
- มีความสูงจากพื้นถึงขอบบนของอ่าง 75-80 เซนติเมตร
- มีราวจับในแนวนอนแบบพับเก็บได้ในแนวตั้งทั้งสองข้างของอ่าง
- เนื้อที่ใต้อ่างสำหรับผู้ใช้รถเข็นคนพิการและอุปกรณ์ส่วนเกินใดๆ เช่น ท่อน้ำ ควรมีการท่อน้ำเพื่อป้องกันการจับแตะ
- **ไม่ควรมีชั้นวางของ**อยู่เหนืออ่างล้างมือ
- **ขอบล่างของกระจกบริเวณอ่างล้างมือ** สูงไม่เกิน 100 เซนติเมตร

อ่างล้างมือ

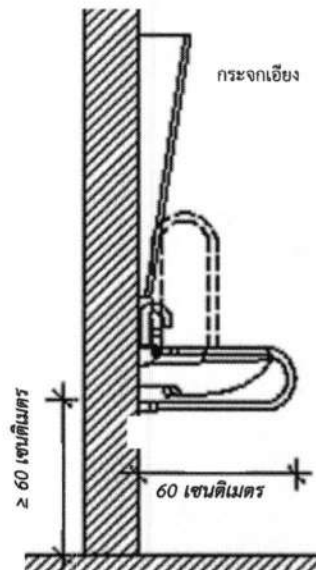
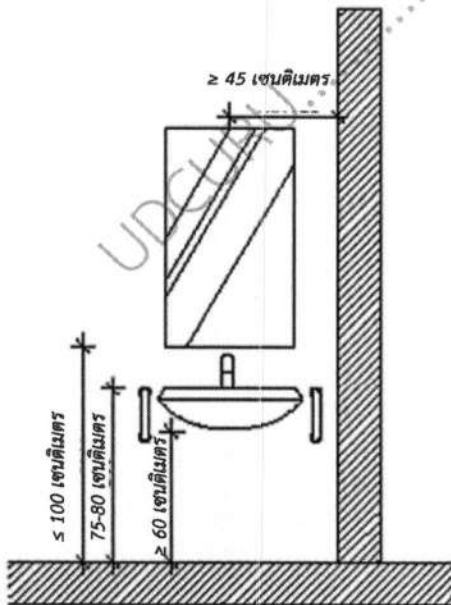
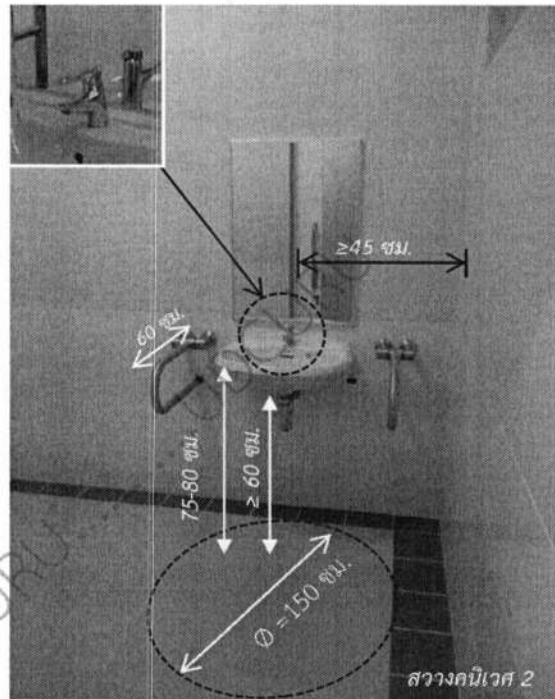

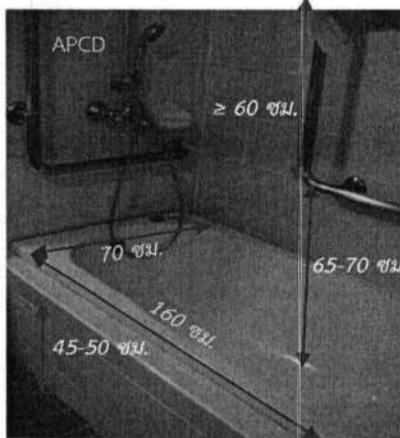

ที่อาบน้ำ

ที่อาบน้ำแบบอ่างอาบน้ำ

- ขนาดของอ่างอาบน้ำควรมีขนาด 160 x 70 เซนติเมตร ความสูงของอ่างอาบน้ำควรอยู่ระหว่าง 45-50 เซนติเมตร จากพื้น
- ควรใช้อ่างอาบน้ำที่มีที่กั้นลื่นบนพื้นผิว
- มีราวจับในแนวตั้งอยู่ห่างจากผนังด้านหัวอ่างอาบน้ำ 60 เซนติเมตร ปลายด้านล่างอยู่สูงจากพื้น 65-70 เซนติเมตร มีความยาวอย่างน้อย 60 เซนติเมตร
- มีราวจับในแนวนอนที่ปลายของราวจับในแนวตั้งและยาวไปจนจรดผนังห้องอาบน้ำด้านท้ายอ่างอาบน้ำ

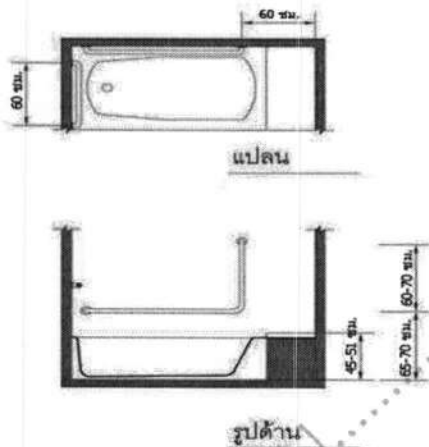

ที่อาบน้ำแบบใช้ฝักบัว

- มีที่นั่งสำหรับอาบน้ำที่มั่นคงแข็งแรงและมีความสูงจากพื้นไม่น้อยกว่า 45-50 เซนติเมตร ที่นั่งควรจะเป็นแบบดิ่งลงหรือแบบโยกย้ายได้ ไม่ควรจะเป็นแบบที่ใช้สปริง
- ควรจะติดตั้งราวจับไว้กับกำแพงด้านหลัง และด้านข้างของที่นั่ง มีความสูงไม่น้อยกว่า 65 เซนติเมตร แต่ไม่เกิน 70 เซนติเมตร
- ราวจับยาวไม่น้อยกว่า 65-70 เซนติเมตร และมีราวจับในแนวตั้งต่อจากปลายของราวจับในแนวนอน และมีความยาวจากปลายของราวจับในแนวนอนขึ้นไปอย่างน้อย 60 เซนติเมตร

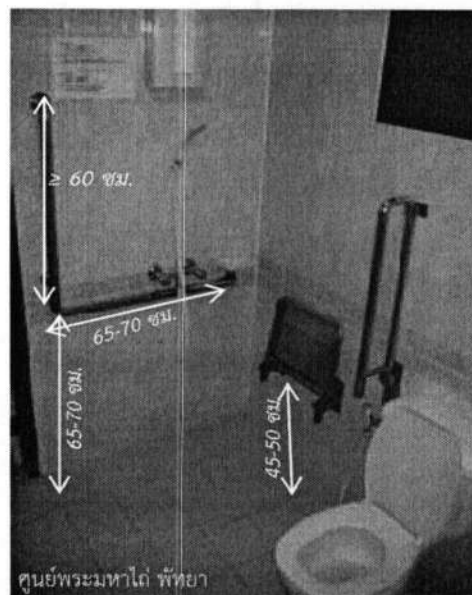
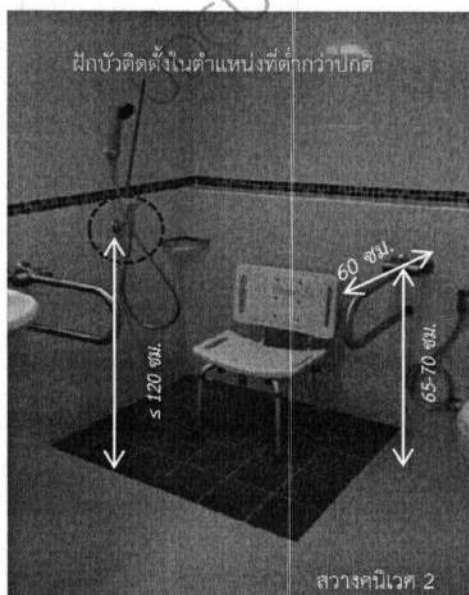



14. ลิฟต์สำหรับคนพิการ

- (1) ประตูลิฟต์และพื้นที่ภายในลิฟต์ควรมีความกว้างเพียงพอ สำหรับรถเข็นคนพิการในการใช้งานได้อย่างสะดวก โดยติดตั้งราวจับโดยรอบภายในลิฟต์
- (2) มีระบบแสงเพื่อป้องกันไม่ให้ประตูหนีบผู้โดยสาร และมีปุ่มกดลิฟต์ สำหรับคนพิการโดยติดตั้งในระดับที่รถเข็นคนพิการสามารถใช้งานได้โดยสะดวก รวมทั้งมีระบบเสียงแจ้งเตือนและบอกชั้นต่างๆ ภายในลิฟต์
- (3) ในกรณีทีลิฟต์ขัดข้อง ให้มีสัญญาณไฟเตือนภัยภายในลิฟต์ สำหรับคนพิการทางการได้ยินหรือสื่อความหมาย โดยเป็น แสงไฟกระพริบสีแดง และในกรณีที่อยู่ภายนอกลิฟต์รับทราบแล้วและอยู่ระหว่างการให้ความช่วยเหลือให้ไฟกระพริบเปลี่ยนเป็นสีเขียว รวมทั้งให้มีสัญญาณเสียงเตือนภัย สำหรับคนพิการทางการเห็น
- (4) มีโทรศัพท์แจ้งเหตุฉุกเฉินภายในลิฟต์ซึ่งสามารถติดต่อกับภายนอก โดยที่แป้นโทรศัพท์มีอักษรสำหรับคนพิการทางการเห็น และติดตั้งในระดับที่รถเข็นคนพิการสามารถใช้งานได้โดยสะดวก
- (5) มีระบบเสียงและแสงเพื่อแจ้งข้อมูลทั้งบริเวณภายใน และภายนอกลิฟต์

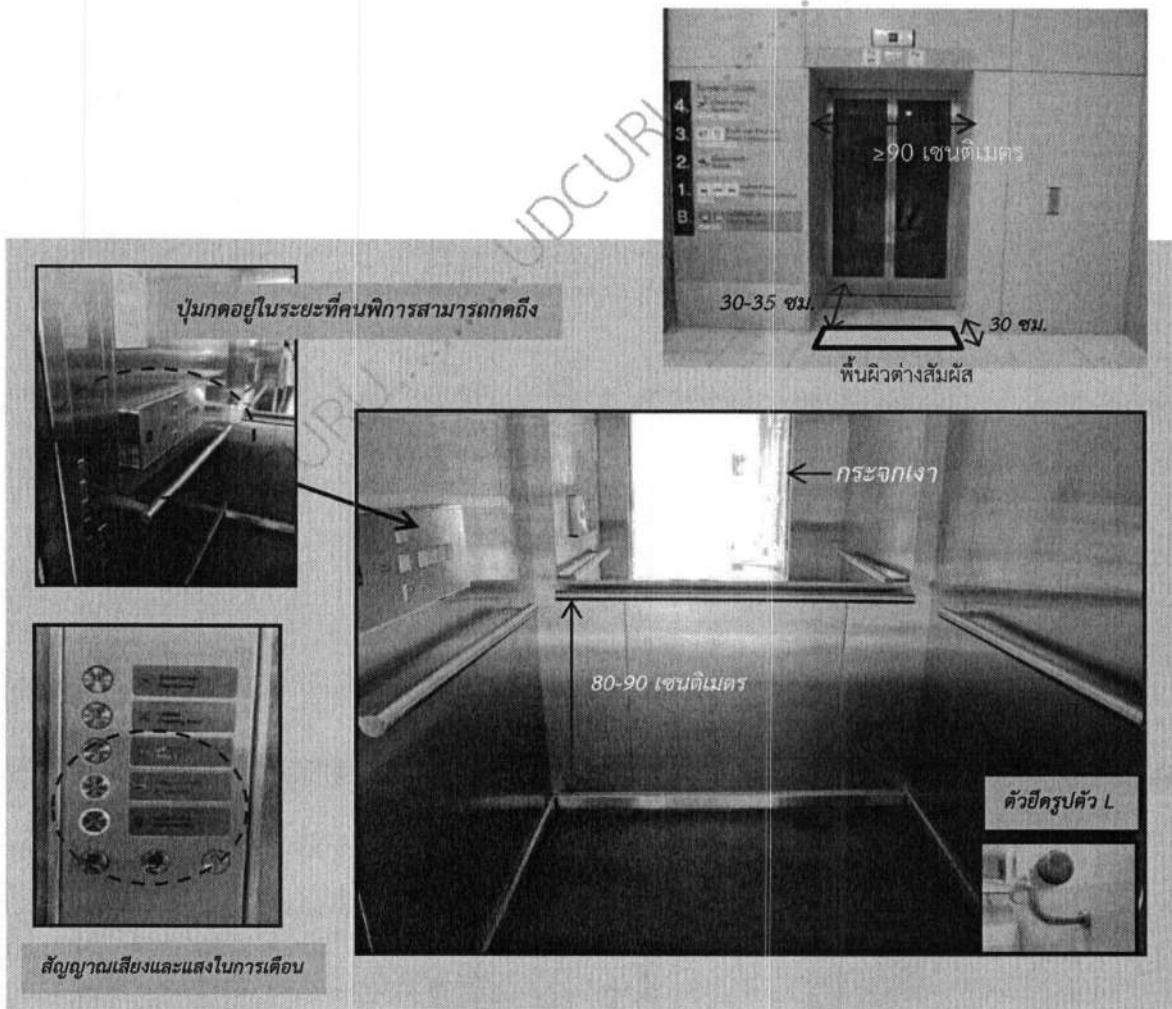

15. ที่จอดรถสำหรับคนพิการ

(1) ในกรณีที่มีที่จอดรถให้มีที่จอดรถสำหรับคนพิการ โดยกำหนด ดังนี้

(1.1) จำนวนที่จอดรถตั้งแต่สิบคันแต่ไม่เกินห้าสิบคัน ให้มีที่จอดรถสำหรับคนพิการอย่างน้อยหนึ่งคัน

(1.2) จำนวนที่จอดรถตั้งแต่ห้าสิบเอ็ดคันแต่ไม่เกินหนึ่งร้อยคัน ให้มีที่จอดรถสำหรับคนพิการอย่างน้อยสองคัน

(1.3) จำนวนที่จอดรถตั้งแต่หนึ่งร้อยหนึ่งคันขึ้นไป ให้มีที่จอดรถสำหรับคนพิการอย่างน้อยสองคัน และ เพิ่มขึ้นอีกหนึ่งคัน สำหรับที่จอดรถทุกจำนวนรถหนึ่งร้อยคันที่เพิ่มขึ้น เศษของหนึ่งร้อยคันหากเกินกว่าห้าสิบคันให้คิดเป็นหนึ่งร้อยคัน

จำนวนที่จอดรถทั้งหมด	จำนวนที่จอดรถคนพิการ
ที่จอดรถไม่เกิน 50 คัน	อย่างน้อย 1 คัน
ที่จอดรถ 51 - 100 คัน	อย่างน้อย 2 คัน
ที่จอดรถ 101 - 150 คัน	อย่างน้อย 2 คัน
ที่จอดรถ 151 - 250 คัน	อย่างน้อย 2+1 คัน
ที่จอดรถ 251 - 350 คัน	อย่างน้อย 2+2 คัน
ที่จอดรถ 351 - 450 คัน	อย่างน้อย 2+3 คัน

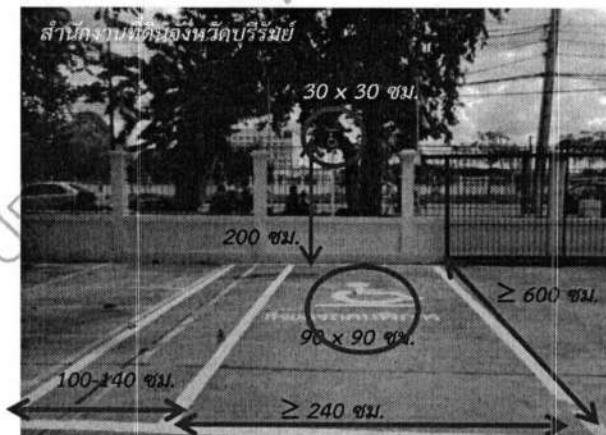

(2) ที่จอดรถสำหรับคนพิการให้จัดไว้ใกล้ทางเข้าและออกอาคารให้มากที่สุด มีพื้นผิวเรียบเสมอกัน มีสัญลักษณ์รูปคนพิการบนพื้นของที่จอดรถ และมีป้ายแสดงที่จอดรถของคนพิการ ในตำแหน่งที่เห็นได้ชัดเจน

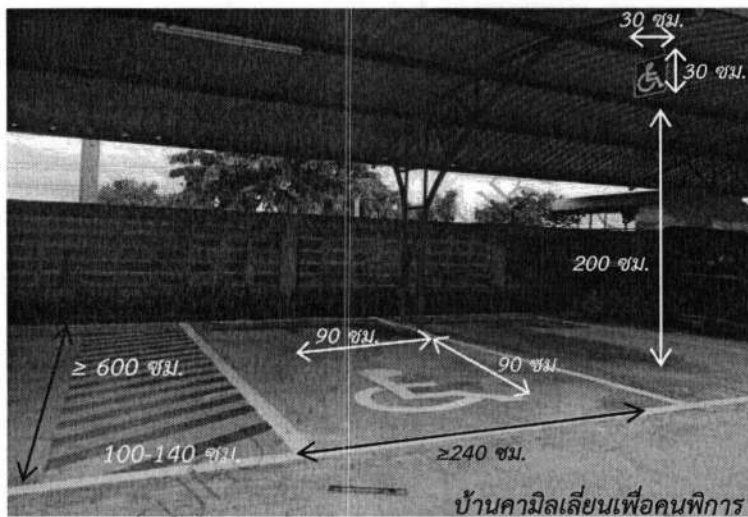
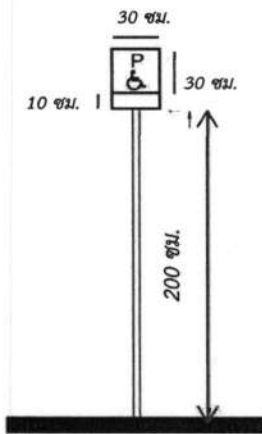

บ้านคามิลเลียนเพื่อคนพิการ

ป้ายที่จอดรถคนพิการ

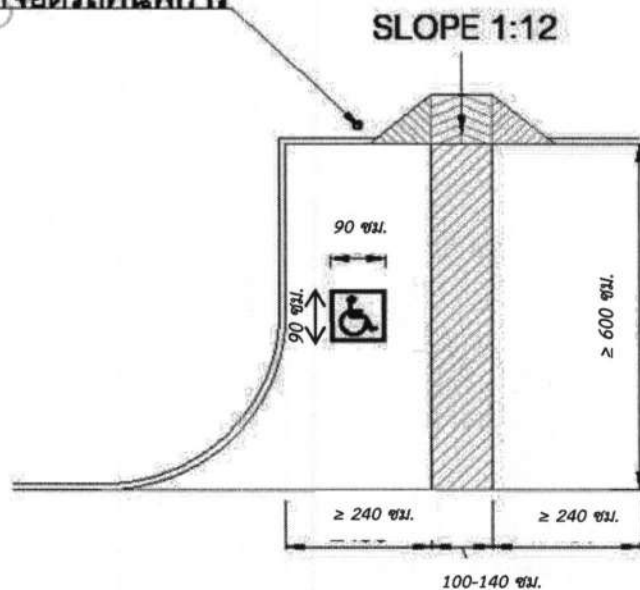

16. สัญญาณเสียงและสัญญาณแสง ขอความช่วยเหลือสำหรับคนพิการ

(1) สัญญาณขอความช่วยเหลือต้อง**แสดงผล** บริเวณเจ้าหน้าที่รักษาความปลอดภัย หรือบริเวณที่มีคนอยู่เป็นประจำ เพื่อให้สามารถช่วยเหลือคนพิการได้ทันการณ์

(2) สัญญาณขอความช่วยเหลือให้เป็น**ปุ่มกด**หรือเป็นอุปกรณ์ที่ใช้สำหรับ**ดิ่ง** โดยมี**สีแดง**หรือสีที่ตัดกับพื้นหลังและมีขนาดในการใช้งานได้สะดวก รวมทั้งติดตั้งในตำแหน่งที่ห่างจากแผงควบคุมอุปกรณ์ต่างๆ

(3) สัญญาณขอความช่วยเหลือในห้องน้ำให้ติดตั้งในตำแหน่ง **ระหว่างชักโครกและอ่างอาบน้ำ**

(4) สัญญาณขอความช่วยเหลือให้ติดตั้งในระดับความสูงจากพื้น **25 ถึง 95 เซนติเมตร** เพื่อให้คนพิการสามารถใช้งานได้ทั้งกรณีที่นั่งและล้มลงบนพื้น

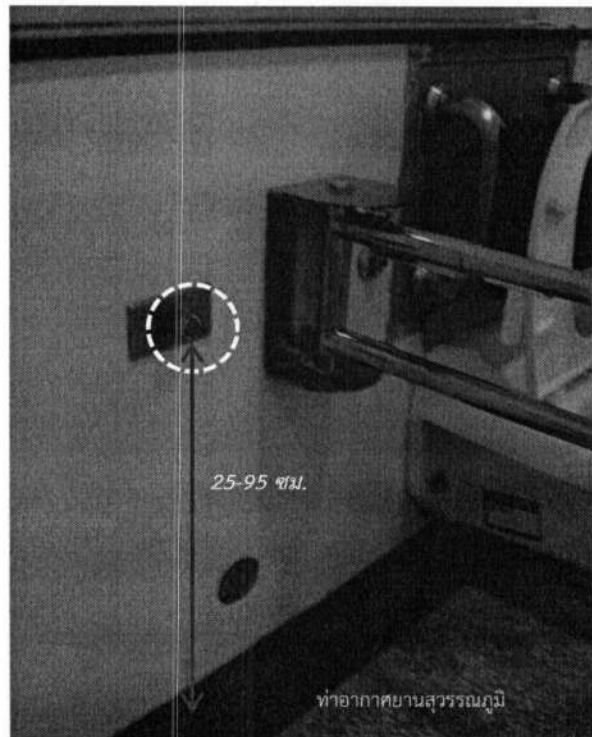

17.ป้ายแสดงอุปกรณ์หรือสิ่งอำนวยความสะดวก
สำหรับคนพิการ

(1) มีสัญลักษณ์รูปคนพิการ เครื่องหมายแสดงทาง
ไปสู่อุปกรณ์ หรือสิ่งอำนวยความสะดวก และมี
สัญลักษณ์หรือตัวอักษร แสดงประเภทของอุปกรณ์
หรือสิ่งอำนวยความสะดวก โดยมีสีขาวและพื้นป้าย
เป็นสีน้ำเงิน หรือมีสีน้ำเงินและพื้นป้ายเป็นสีขาว

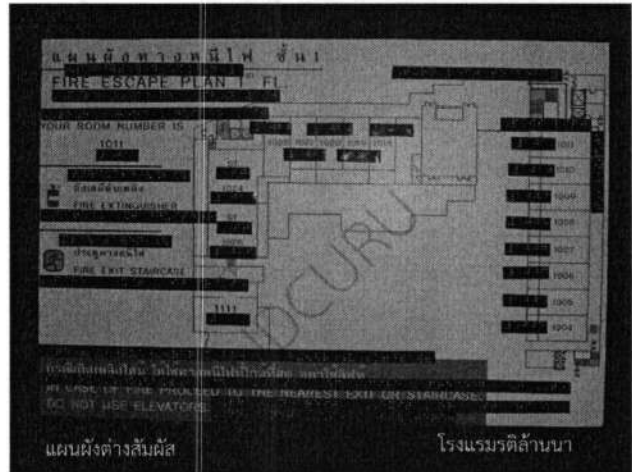

(2) ป้ายควรเป็นรูปสี่เหลี่ยมจัตุรัส โดยมีความ
ชัดเจนมองเห็นได้ง่าย

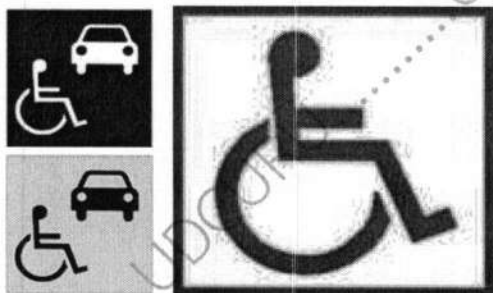

(3) ติดตั้งในบริเวณที่สามารถมองเห็นได้อย่างชัดเจน
และจัดให้มีแสงส่องสว่างเป็นพิเศษทั้งกลางวันและ
กลางคืน



18. ทางสัญจรสำหรับคนพิการ

- (1) พื้นทางสัญจรต้องเรียบ มีความกว้างสุทธิไม่น้อยกว่า 150 เซนติเมตร ในกรณีที่พื้นทางสัญจรต่างระดับให้มีทางลาด และไม่ใช่ผิวจราจรเป็นทางสัญจร
- (2) มีพื้นผิวต่างสัมผัสบริเวณที่มีสิ่งกีดขวาง บริเวณจุดรับและส่ง บริเวณอันตราย บริเวณที่มีการหักมุม บริเวณที่มีทางแยก หรือบริเวณทางต่างระดับ
- (3) ในกรณีที่มีสิ่งกีดขวางที่จำเป็นบนทางสัญจร ควรจัดให้อยู่ในบริเวณที่ไม่กีดขวางทางสัญจร และจัดให้อยู่ในแนวเดียวกัน รวมทั้งมีพื้นผิวต่างสัมผัสก่อนถึงสิ่งกีดขวางนั้น

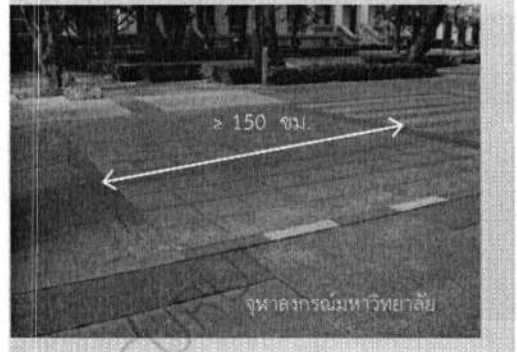

- (4) มีบริเวณจุดพักสำหรับรถเข็นคนพิการในระหว่างทางสัญจร โดยสามารถจอดรถเข็นคนพิการได้อย่างปลอดภัยและไม่กีดขวางทางสัญจร

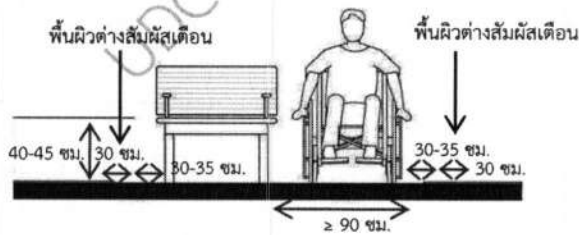

18. ทางสัญจรสำหรับคนพิการ

(5) ในกรณีที่มีอาคารหลายอาคารอยู่ในบริเวณเดียวกันและมีการใช้งานร่วมกัน ต้องจัดให้มีทางสัญจรระหว่างอาคาร และมีทางสัญจรจากอาคารแต่ละอาคารไปยังลานจอดรถหรืออาคารที่จอดรถหรือทางสาธารณะ โดยมีหลังคาคลุมหรือมีต้นไม้ให้ร่มเงา รวมทั้งติดตั้งอุปกรณ์กันตกในทางสัญจรที่มีการยกระดับหรือมีการตัดผ่านพื้นที่อันตราย



(6) อุปกรณ์ล้อมรอบต้นไม้ในบริเวณทางสัญจร ให้มีพื้นผิวเรียบเสมอกับบริเวณโดยรอบหรือมีระดับต่างกันไม่เกิน 1.3 เซนติเมตร หรือในกรณีที่เป็นตะแกรงต้องมีซี่หรือรูเล็ก ขนาดกว้างไม่เกิน 1.3 เซนติเมตร เพื่อป้องกันมิให้ไม้เท้า ไม้ค้ำยัน หรืออุปกรณ์ช่วยเดินอื่นๆ หรือล้อรถเข็นคนพิการ เข้าไปได้ และร่องตะแกรงควรตั้งฉากกับทางสัญจร ในกรณีที่เป็นทางสัญจรสองทิศทาง ร่องตะแกรงควรเป็นแบบตาราง โดยมีซี่หรือรูเล็กขนาดกว้างไม่เกิน 1.3×1.3 เซนติเมตร

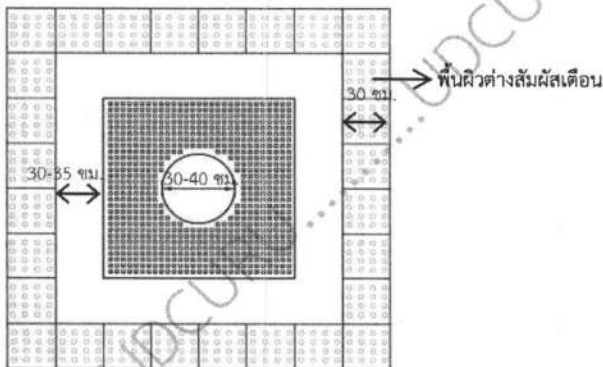

(7) ปอดักของท่อระบายน้ำให้มีฝาปิดสนิท โดยมีพื้นผิวเรียบเสมอกับพื้นบริเวณโดยรอบ ในกรณีที่มีระดับควรไม่เกิน 1.3 เซนติเมตร ในกรณีที่ฝาปิดเป็นตะแกรงต้องมีซี่หรือรูเล็กขนาดกว้างไม่เกิน 1.3 เซนติเมตร เพื่อป้องกันมิให้ไม้เท้า ไม้ค้ำยัน หรืออุปกรณ์ช่วยเดินอื่นๆ หรือล้อรถเข็นคนพิการตกลงไป





19. ตู้ไปรษณีย์สำหรับคนพิการ

- (1) บริเวณด้านหน้าตู้ไปรษณีย์มีพื้นที่กว้างเพียงพอสำหรับรถเข็นคนพิการ โดยมีความกว้างสุทธิไม่น้อยกว่า 150 x 150 เซนติเมตร
- (2) มีช่องใส่จดหมายสำหรับคนพิการ โดยความสูงของช่องใส่จดหมายอยู่ในระดับที่รถเข็นคนพิการสามารถใช้งานได้ ในระดับความสูงจากพื้นไม่น้อยกว่า 80 เซนติเมตร และไม่เกิน 90 เซนติเมตร

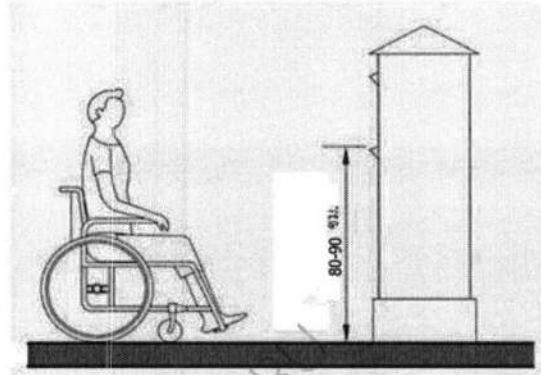

20. พื้นที่สำหรับหนัถของรถเข็นคนพิการ

- (1) มีพื้นที่กว้างเพียงพอสำหรับรถเข็นคนพิการ และอยู่ในบริเวณที่คนพิการสามารถออกจากสถานที่ได้สะดวกเมื่อเกิดเหตุฉุกเฉิน
- (2) มีอุปกรณ์ที่จำเป็นสำหรับการช่วยเหลือคนพิการแต่ละประเภทในกรณีเกิดอันตรายหรือเหตุฉุกเฉิน

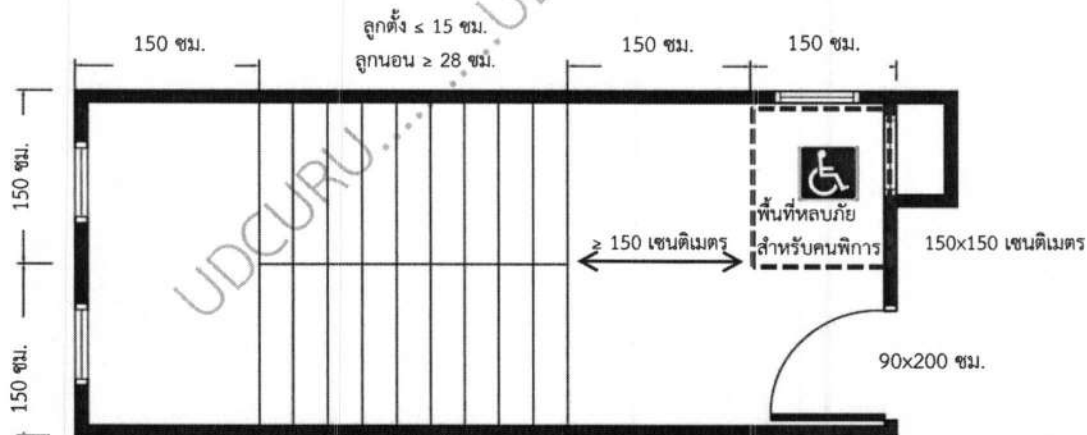

บันไดหนีไฟสำหรับคนพิการ

บันไดหนีไฟสำหรับคนพิการ

- บันไดต้องมีลูกตั้งสูงไม่เกิน 15 เซนติเมตร ลูกนอนกว้างไม่น้อยกว่า 28 เซนติเมตร
- พื้นหน้าบันไดหนีไฟต้องกว้างไม่น้อยกว่า 150 เซนติเมตร
- ประตูของบันไดหนีไฟต้องทำด้วยวัสดุทนไฟมีความกว้างไม่น้อยกว่า 90 เซนติเมตร สูงไม่น้อยกว่า 200 เซนติเมตร สามารถทนไฟได้ไม่น้อยกว่า 1 ชั่วโมง และต้องเป็นบานเปิดชนิดผลักเข้าสู่บันไดเท่านั้น
- จัดเตรียมพื้นที่บริเวณชานพักของบันไดหนีไฟ ให้มีที่กว้างพอที่คนพิการหลบภัย ขอความช่วยเหลือจากภายนอกในกรณีที่ไม่สามารถวิ่งลงมาที่พื้นดินได้ (พื้นที่ว่าง 150 x 150 เซนติเมตร)





ลิฟต์ดับเพลิง

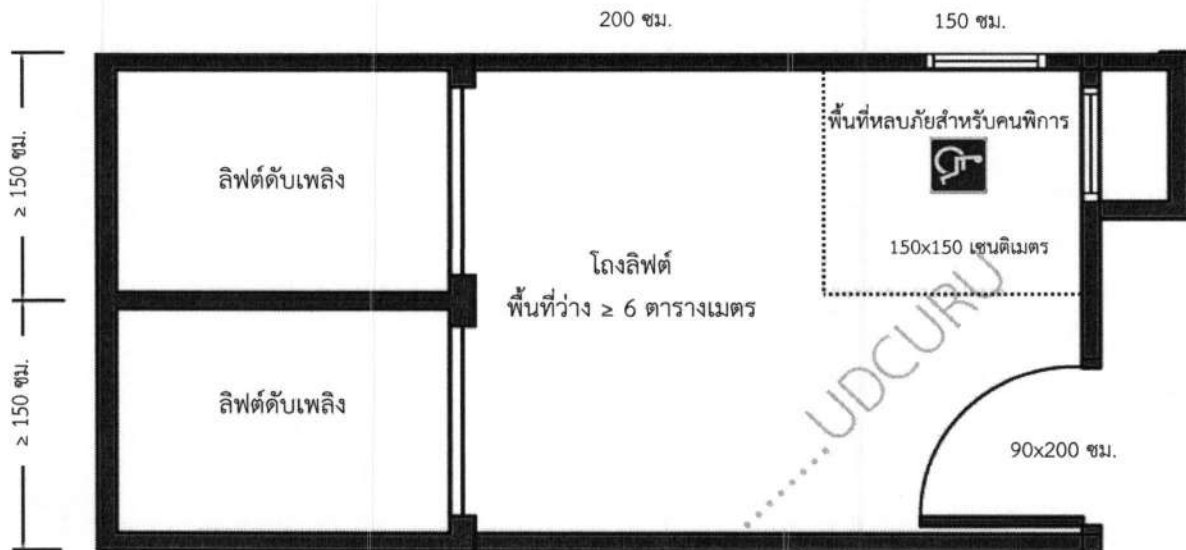

ลิฟต์ดับเพลิง

สำหรับอาคารสูง ต้องมีลิฟต์ดับเพลิงที่พิเศษป้องกันไฟได้นาน (fire-proof lift) สามารถใช้งานได้เวลาเกิดเพลิงไหม้และไม่ทำให้สลักควันทันไฟ ไม่น้อยกว่า 1 ชูต

มีโถงลิฟต์ไม่น้อยกว่า 6 ตารางเมตร เพื่อช่วยให้ เจ้าหน้าที่ดับเพลิง เข้าถึงแหล่งต้นเพลิงได้เร็วขึ้น และช่วยในการลำเลียงอุปกรณ์ผจญเพลิง และใช้ในการอพยพคนพิการ ผู้สูงอายุด้วย

จัดเตรียมพื้นที่บริเวณพื้นที่ว่างหน้าลิฟต์ (โถงลิฟต์) ให้มีที่กว้างพอที่คนพิการหลบภัย ขอความช่วยเหลือจากภายนอกในกรณีที่ไม่สามารถถึงลงมาที่พื้นดินได้ (พื้นที่ว่าง 150 x 150 เซนติเมตร)



21.การประกาศเตือนภัยสำหรับคนพิการทางการเห็น และตัวอักษรไฟวิ่งหรือสัญญาณไฟเตือนภัยสำหรับคนพิการทางการได้ยินหรือสื่อความหมาย

- (1) การประกาศควรมีเสียงดังและสามารถได้ยินอย่างชัดเจน **ทุกบริเวณ**ทั้งภายในอาคารหรือสถานที่ และภายในห้องน้ำ ของอาคารหรือสถานที่
- (2) **ตัวอักษรไฟวิ่ง**หรือป้ายแสดงความหมายควรมีขนาดใหญ่เพียงพอสำหรับการมองเห็นได้อย่างชัดเจน โดยติดตั้งในบริเวณที่สามารถมองเห็นได้อย่างชัดเจน และจัดให้มีแสงส่องสว่างเป็นพิเศษทั้งกลางวันและกลางคืน
- (3) **ติดตั้งอุปกรณ์ช่วยเหลือ**คนพิการในกรณีเกิดอันตรายหรือเหตุฉุกเฉิน โดยติดตั้งในตำแหน่งที่เหมาะสมและสามารถใช้งานได้สะดวก



* ภายในห้องพักของโรงแรมต้องจัดให้มีสัญญาณบอกเหตุหรือเตือนภัย ทั้งสัญญาณที่เป็นเสียงและแสงและระบบลิ้นสะท้อน ติดตั้งบริเวณที่นอน ในกรณีเกิดอัคคีภัยหรือเหตุอันตรายอย่างอื่น เพื่อให้ผู้ที่อยู่ในห้องพักทราบ และมีสวิทช์สัญญาณแสงและสวิทช์สัญญาณเสียงแจ้งภัยหรือเรียกให้ผู้ที่อยู่ภายนอกทราบว่ามีคนอยู่ในห้องพัก โดยระดับความดังของเสียงสัญญาณเตือนเหตุฉุกเฉิน ไม่ควรเกิน 120 dB

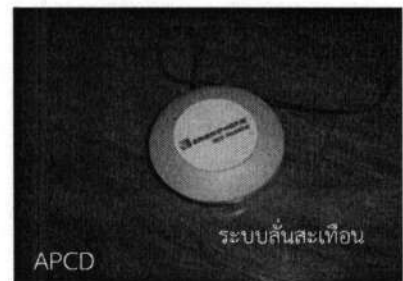
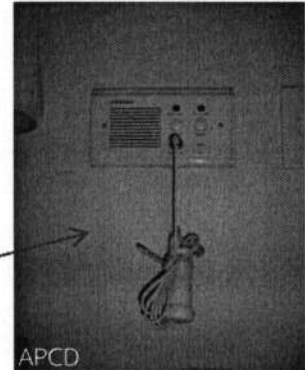



22.การประกาศข้อมูลที่เป็นประโยชน์ สำหรับคนพิการทางการเห็น และตัวอักษร ไฟว์หรือป้ายแสดงความหมายสำหรับ คนพิการทางการได้ยินหรือสื่อความหมาย

- (1) การประกาศควรมีเสียงดังและสามารถได้ยินอย่างชัดเจน **ทุกบริเวณ**
- (2) ตัวอักษรไฟว์หรือป้ายแสดงความหมายควรมี**ขนาดใหญ่** เพียงพอสำหรับการมองเห็นได้อย่างชัดเจน โดยติดตั้งในบริเวณที่สามารถมองเห็นได้อย่างชัดเจน และจัดให้มีแสงส่องสว่างเป็นพิเศษทั้งกลางวันและกลางคืน

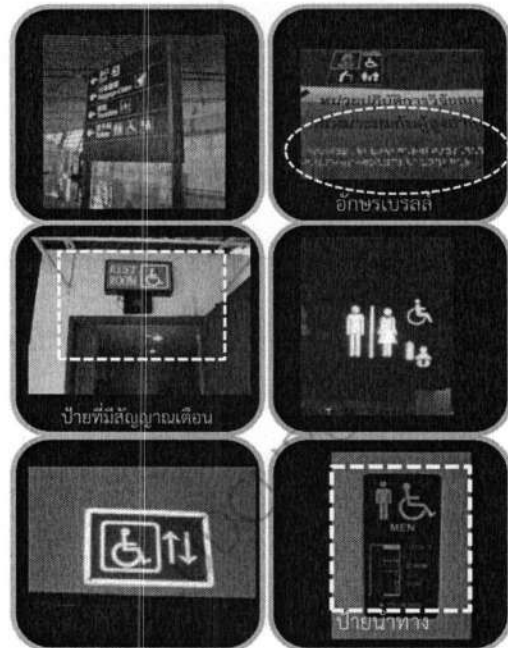

23.เจ้าหน้าที่ซึ่งผ่านการฝึกอบรมและมีคุณสมบัติตรงกับความต้องการของคนพิการแต่ละประเภทอย่างน้อยหนึ่งคนเพื่อให้บริการคนพิการ

- (1) เจ้าหน้าที่ควร**ได้รับการฝึกอบรม**ในเบื้องต้นเกี่ยวกับการสื่อสารกับคนพิการแต่ละประเภท เพื่อให้สามารถสื่อสารกับคนพิการได้
- (2) เจ้าหน้าที่ควรมี**ความรู้และความเข้าใจ**เกี่ยวกับการใช้งาน อุปกรณ์หรือสิ่งอำนวยความสะดวกสำหรับคนพิการ เพื่อให้คำแนะนำในการใช้งานที่ถูกต้องสำหรับคนพิการ
- (3) เจ้าหน้าที่ควรมี**ความสุภาพและใส่ใจ**ในการให้บริการ





ภาคผนวก

กฎกระทรวงเพื่อกำหนดลักษณะ หรือการจัดให้มีอุปกรณ์ สิ่งอำนวยความสะดวก หรือบริการในอาคาร สถานที่ หรือบริการสาธารณะอื่น เพื่อให้คนพิการสามารถเข้าถึงและใช้ประโยชน์ได้ พ.ศ. 2555





หน้า ๑

เล่ม ๑๓๐ ตอนที่ ๔ ก

ราชกิจจานุเบกษา

๑๖ มกราคม ๒๕๕๖



กฎกระทรวง

กำหนดลักษณะ หรือการจัดให้มีอุปกรณ์ สิ่งอำนวยความสะดวก หรือบริการในอาคาร
สถานที่ หรือบริการสาธารณะอื่น เพื่อให้คนพิการสามารถเข้าถึงและใช้ประโยชน์ได้

พ.ศ. ๒๕๕๕

อาศัยอำนาจตามความในมาตรา ๓๗ วรรคหนึ่ง และมาตรา ๔๕ แห่งพระราชบัญญัติส่งเสริม
และพัฒนาคุณภาพชีวิตคนพิการ พ.ศ. ๒๕๕๐ อันเป็นกฎหมายที่มีบทบัญญัติบางประการเกี่ยวกับ
การจำกัดสิทธิและเสรีภาพของบุคคล ซึ่งมาตรา ๒๙ ประกอบกับมาตรา ๔๑ และมาตรา ๔๓ ของรัฐธรรมนูญ
แห่งราชอาณาจักรไทย บัญญัติให้กระทำได้โดยอาศัยอำนาจตามบทบัญญัติแห่งกฎหมาย รัฐมนตรีว่าการ
กระทรวงการพัฒนาสังคมและความมั่นคงของมนุษย์ออกกฎกระทรวงไว้ ดังต่อไปนี้

ข้อ ๑ ในกฎกระทรวงนี้

“อุปกรณ์” หมายความว่า เครื่องช่วยอำนวยความสะดวกซึ่งเคลื่อนที่หรือเคลื่อนย้ายได้
เพื่อให้คนพิการเข้าถึงและใช้ประโยชน์ในอาคารหรือสถานที่ได้บนพื้นฐานของความต้องการพิเศษของคนพิการ
แต่ละประเภท

“สิ่งอำนวยความสะดวก” หมายความว่า เครื่องมือเพื่อการช่วยเหลือทั้งภายในและภายนอกอาคาร
หรือสถานที่ โดยการสร้าง ติดตั้ง หรือดัดแปลงให้เครื่องมือดังกล่าวเป็นส่วนหนึ่งของอาคารหรือสถานที่
เพื่อให้คนพิการเข้าถึงและใช้ประโยชน์ได้บนพื้นฐานของความต้องการพิเศษของคนพิการแต่ละประเภท

“บริการ” หมายความว่า การปฏิบัติ การดูแล การให้ความช่วยเหลือ หรือการให้ความสะดวก
เพื่อให้คนพิการเข้าถึงและใช้ประโยชน์ได้บนพื้นฐานของความต้องการพิเศษของคนพิการแต่ละประเภท
โดยไม่เก็บค่าใช้จ่ายในการให้บริการนั้น และให้หมายความรวมถึงการสนับสนุนวัสดุ อุปกรณ์ หรือ
สิ่งอำนวยความสะดวกแก่คนพิการในการปฏิบัติกิจวัตรประจำวัน หรือการมีส่วนร่วมทางสังคมได้อย่างเท่าเทียม
กับบุคคลทั่วไป

“อาคาร” หมายความว่า พื้นที่ในส่วนของอาคารหรือสำนักงานที่ให้ประชาชนใช้ประโยชน์ได้
เพื่อกิจกรรมทางราชการ การเมือง การศึกษา การศาสนา การสังคม การนันทนาการ หรือการพาณิชย์กรรม
และให้หมายความรวมถึงบริเวณโดยรอบอาคารนั้นด้วย





“สถานที่” หมายความว่า สถานที่ที่ให้ประชาชนเข้าไปหรือใช้ประโยชน์ได้ทั้งกรณีที่มีการจัดเก็บค่าบริการและกรณีที่ไม่มีการจัดเก็บค่าบริการ และให้หมายความรวมถึงทางสัญจรสาธารณะด้วย

ข้อ ๒ อุปกรณ์หรือสิ่งอำนวยความสะดวกที่จัดให้มีในอาคารหรือสถานที่ตามกฎกระทรวงนี้ ต้องมีสภาพมั่นคงแข็งแรงและปลอดภัยในการใช้งาน เพื่อให้คนพิการสามารถเข้าถึงและใช้ประโยชน์ได้อย่างเหมาะสมและสอดคล้องกับความต้องการพิเศษของคนพิการแต่ละประเภท

ข้อ ๓ การจัดให้มีอุปกรณ์ สิ่งอำนวยความสะดวก หรือบริการในอาคารหรือสถานที่เพื่อให้คนพิการสามารถเข้าถึงและใช้ประโยชน์ได้ ให้นำบทบัญญัติกฎหมายว่าด้วยการควบคุมอาคารมาใช้บังคับโดยอนุโลม

ข้อ ๔ อาคารที่มีผู้ปฏิบัติงานเป็นคนพิการร่วมอยู่ด้วย ให้มีอุปกรณ์ สิ่งอำนวยความสะดวก หรือบริการเพื่อให้คนพิการสามารถเข้าถึงและใช้ประโยชน์ได้อย่างเหมาะสม และสอดคล้องกับความต้องการพิเศษของคนพิการแต่ละประเภท

ข้อ ๕ อาคารหรือสถานที่ของหน่วยงานของรัฐ องค์กรเอกชน หรือองค์กรอื่นใดให้มีอุปกรณ์ สิ่งอำนวยความสะดวก หรือบริการเพื่อให้คนพิการสามารถเข้าถึงและใช้ประโยชน์ได้อย่างหนึ่งอย่างใด ดังต่อไปนี้

- (๑) ที่นั่งสำหรับคนพิการหรือพื้นที่สำหรับจอดรถเข็นคนพิการ
- (๒) ทางลาด
- (๓) พื้นผิวต่างสัมผัสสำหรับคนพิการทางการเห็น
- (๔) บันไดเลื่อนสำหรับคนพิการ
- (๕) ทางลาดเลื่อนหรือทางเลื่อนในแนวราบ
- (๖) ราวกันตกหรือผนังกันตก
- (๗) ถังขยะแบบยกเคลื่อนที่ได้
- (๘) สถานที่ติดต่อหรือประชาสัมพันธ์สำหรับคนพิการ
- (๙) โทรศัพท์สาธารณะสำหรับคนพิการ
- (๑๐) จุดบริการน้ำดื่มสำหรับคนพิการ
- (๑๑) ตู้บริการเงินด่วนสำหรับคนพิการ
- (๑๒) ประตูสำหรับคนพิการ
- (๑๓) ห้องน้ำสำหรับคนพิการ
- (๑๔) ลิฟต์สำหรับคนพิการ
- (๑๕) ที่จอดรถสำหรับคนพิการ
- (๑๖) สัญญาณเสียงและสัญญาณแสงขอความช่วยเหลือสำหรับคนพิการ
- (๑๗) ป้ายแสดงอุปกรณ์หรือสิ่งอำนวยความสะดวกสำหรับคนพิการ
- (๑๘) ทางสัญจรสำหรับคนพิการ

